

GARANCIJSKI LIST

Ime in priimek kupca:	<u>PODATKI O DAJALCU GARANCIJE*:</u>
Naslov:	<u>PRODAJALEC:</u>
Vaša telefonska številka in elektronski naslov (samo zaradi morebitnega komuniciranja z vami v zvezi z urejanjem vračila oziroma popravila):	KONDELA s.r.o., Vojtaššákova 893, Tvrdošín 027 44, Slovaška republika, matična številka: 36 409 154, davčna številka: 2020130035, identifikacijska številka za DDV: SK2020130035, info@kondela.sk www.kondela.si
Datum izročitve (prevzema) izdelka: _____	<u>PROIZVAJALEC:</u>
_____	<i>*v kolikor so navedeni tudi podatki o proizvajalcu, se šteje, da je dajalec garancije proizvajalec.</i>

Zahvaljujemo se vam za nakup izdelka ter vas prosimo, da pred uporabo pazljivo preberete priložena navodila, ter izpolnete ta garancijski list.

Prodajalec zagotavlja jamstvo za kakovost blaga za obdobje 24 mesecev od datuma izročitve izdelka potrošniku. Izdelek je namenjen za gospodinjstvo uporabo.

Za veljavno garancijo po tem dokumentu se zahteva strokovno oziroma pravilno sestavljanje dostavljenih izdelkov, ki so dostavljeni v razstavljenem stanju (npr. nesestavljeno pohištvo).

Podatki, ki identificirajo izdelke v garanciji:

Številka izdelka:	JKP (koda izdelka)	Ime izdelka:	Tip izdelka:	Tip površine / Vrhnji sloj:	Serijska številka / Pakiral / BM št.	Datum izdelave:	Števil o kosov

Vnos podatkov v odebeljeni del tabele je obvezen!

GARANCIJSKI POGOJI:

1. Predpogoj za uporabo garancije za kakovost je, da bo blago uporabljeno na običajen način in v skladu z navodili za ravnanje z izdelki in navodila za vzdrževanje. Garancija za kakovost ne krije mehanskih poškodb in napak, ki nastanejo zaradi nepravilne postavitve izdelkov (na primer bledenja površin oziroma barve zaradi sončne svetlobe ali drugih virov toplote). Pri raztegljivih kavčih in zofah se za običajno uporabo šteje, če se kavč ali zofa uporablja le za občasno spanje. Poleg tega, se ta garancija ne nanaša posledice obrabe, ki je posledica običajne uporabe izdelka ter na napake, ki izvirajo iz nepravilne montaže.

2. Med pomanjkljivosti izdelka se v skladu s to garancijsko izjavo ne šteje običajnih barvnih odstopanj ali odtenkov pri uporabi kombinacije materialov, kot na primer naravnih materialov - masiven les, naravni furnir, laminat, PVC folija oziroma lakov /

manjših razlike med lakiranimi, obarvanimi, laminiranimi oziroma foliranimi površinami / uporabo kombinacije usnja in sintetičnih usnjenih materialov, kakor tudi razlike v tkaninah za pohištvo, manjših razlik v vzorcu blaga in barvnih odtenkih, zlasti pri dodatno naročenih izdelkih. Napake v dimenzijah, rahljanje in valovitost prevlečnega materiala prav tako niso zajete pod tukaj izdano garancijo, v kolikor gre za odstopanja znotraj dovoljenih meja.

3. Prodajalec ni odgovoren za napake, ki so bodisi mehanske poškodbe kot posledice prevoza ali prenosa izdelkov (kadar je kupec prevoz oziroma prenos blaga izvajal sam), bodisi posledice kupčevega nepravilnega ravnanja z izdelki oziroma sestavljanja blaga (kar velja tudi za najete sestavljalce). Garancija prav tako ne velja v naslednjih primerih: za škodo, ki je nastala kot posledica vremenskih vplivov (npr. udara strele, vode, ognja, zmrzali ipd.), nesreče ali prevoza; pri izpraznjenih baterijah ali nepravilni uporabi; • za poškodbe ali spremembe, ki jih povzroči kupec/tretja oseba; zaradi nespoštovanja varnostnih opozoril, navodil za vzdrževanje in zaradi napak pri uporabi; • zaradi vodnega kamna in škode, ki jo je le-ta povzročil, izgube podatkov, škodljive programske opreme in poškodbe zaradi vročine; za normalno obrabo obrabljivih delov (npr. zmogljivost akumulatorja, baterij, ipd.).

4. Kupec je dolžan ob prevzemu preveriti dobavljene izdelke. Glede vidnih napak na izdelkih mora kupec prodajalca takoj (ob prejemu izdelkov) opozoriti, torej, ko jih je kupec zapazil oziroma, ko bi jih moral zapaziti med izvajanjem skrbnega pregleda dostavljenih izdelkov. Kupec je dolžan od prodajalca zahtevati odpravo skritih napak na blagu brez nepotrebnega odlašanja, potem ko je napake odkril (oziroma bi jih lahko odkril) med izvajanjem skrbnega pregleda, vendar najkasneje do konca garancijskega roka.

5. Pri uveljavljanju odgovornosti za napake na izdelkih mora kupec odkrito napako pisno navesti prodajalcu v tem garancijskem listu, ki predstavlja sestavni del dokumentacije o nakupu izdelka. Kupec ni upravičen na kakršen koli način sam odpravljati oziroma drugače razpolagati z napako, dokler reklamacija ni rešena.

6. Med reklamacijo je potrebno priložiti ta garancijski list, na katerem kupec označi očitane napake na izdelkih.

7. Če kupec ob razpakiranju izdelkov odkrije očitne napake ali zazna, da manjkajo deli izdelka, ne sme začeti ali nadaljevati s sestavljanjem izdelka. V primeru reklamacije očitnih napak ali manjkajočih delov izdelka ob prvem razpakiranju izdelka priporočamo, da kupec originalno embalažo izdelka hrani skupaj z identifikacijskimi nalepkami izdelka, njegovimi deli in drugo embalažo.

8. Izdelki, ki jih kupec želi predati v popravilo v skladu s tem garancijskim listom, morajo biti pravilno očiščeni, brez osebnih predmetov in morajo biti higiensko neoporečni v skladu s splošnimi higienskimi standardi.

Opozorilo! Pakete, v katerih so izdelki zapakirani, odprite šele, ko jih položite na tla!

Postopek uveljavljanja garancije zaradi napake na blagu:

Predlagamo, da se pred vračilom izdelka obrnete na našo pomoč uporabnikom, kjer bomo poskušali v najkrajšem možnem času najti rešitev tudi pri morebitnih vprašanjih v zvezi z uporabo izdelka.

Brezplačna prodajna pomoč in podpora:

Elektronski naslov: info@kondela.si

Kupec lahko uveljavlja zahteve iz naslova garancije v garancijski dobi 12 mesecev s predložitvijo originalnega te garancijske izjave in računa oziroma drugega dokumenta, na katerem so razvidni podatki prodajalca, kupljenega izdelka in datum prevzema izdelka tako, da tak dokument skupaj z izdelkom, ki je predmet garancija, pošlje na zgoraj navedeni naslov prodajalca.

Izdelek je namenjen izključno za uporabo v gospodinjstvu in se ne sme uporabljati v profesionalne namene.

Ozemeljsko območje veljavnosti garancije je območje Republike Slovenije.

Proizvajalec oziroma prodajalec jamčita za kakovost oziroma brezhibno delovanje izdelka v garancijskem roku, ki začne teči z izročitvijo blaga.

Če popravila ni mogoče izvesti v 45 dnevem roku, bo izdelek popravljen, zamenjan ali pa bo ob soglasju kupca povrnjena kupnina. Garancijska doba se podaljša za čas popravila, novemu izdelku pa bo prodajalec izdal nov garancijski list.

Po izteku veljavnosti garancije lahko izdelek servisu še vedno posredujete v popravilo. Če vam popravila ali izdelave predračuna ne moremo nuditi brezplačno, boste o tem vnaprej obveščeni. Čas po preteku garancijskega roka, v katerem dajalec garancije zagotavlja potrošniku vzdrževanje, nadomestne dele in priklopne aparate je odvisen od tega, ali bo

proizvajalec še vedno proizvajal dotični izdelek.

Ta garancija ne vpliva na druge zakonske garancijske obveznosti prodajalca in ne izključuje pravic potrošnika, ki izhajajo iz odgovornosti prodajalca za napake na izdelku.

Datum:..... Čitljiv podpis kupca, ki uveljavlja
garancijo:

ZA UVELJAVLJANJE GARANCIJE MORA KUPEC SKUPAJ Z IZDELKOM PREDLOŽITI TUDI TA

**NAVODILA ZA RAVNANJE Z IZDELKI IN NAVODILA ZA VZDRŽEVANJE
NAVODILA ZA RAVNANJE Z IZDELKI IN NAVODILA ZA VZDRŽEVANJE**

NAVODILA ZA VZDRŽEVANJE – VRTNO POHIŠTVO IN VISEČI STOLI

Spoštovani kupci, da bi vam kupljeno pohištvo služilo čim dlje, pozorno preberite ta priročnik za vzdrževanje.

Izdelek, ki ste ga kupili, je namenjen za uporabo na prostem. Pohištvo ni namenjeno uporabi v vlažnih okoljih, izpostavljenost vlagi lahko povzroči nastanek neželene plesni ali nepopravljive poškodbe njegovih delov.

Garancija

Izdelek je namenjen domači uporabi. Garancija ne krije normalne obrabe, mehanskih poškodb, poškodb, ki nastanejo zaradi nepravilne uporabe, vzdrževanja ali namestitve ter izpostavljenosti sončni svetlobi, zato natančno upoštevajte ta navodila za vzdrževanje in namestitev. Priporočamo namestitev, ki jo izvede profesionallec. Pohištvo uporabljajte v skladu s predvidenim namenom uporabe. Okoli izdelka je treba zagotoviti pretok zraka, zato ga je treba postaviti vsaj 30 cm od stene. Poliranega ali plastičnega pohištva ne izpostavljajte neposredni sončni svetlobi.

Pohištvo je treba uporabljati enakomerno po celotni površini, sicer bo pri uporabi vidna razlika med posameznimi deli.

Kroglice polnila v sedežnih vrečah postopoma spreminjajo obliko zaradi obremenitve in polnilo je treba občasno dopolniti. To je naravna lastnost materiala.

Če so bila izdelku priložena navodila za montažo, priporočamo, da poškodovan/manjkajoči del na njih označite in jih priložite računu, da bo vaša reklamacija hitreje rešena. Priporočamo tudi, da fotografirate identifikacijske nalepke izdelka/embalaže in fotografije shranite, da pospešite morebitni postopek reklamacije.

Poleg zgoraj navedenega garancija ne krije okvar, ki so posledica:

- prekomernih obremenitev izdelka ali neprimernih vrst obremenitev (npr. skakanja),
- nakladanja delov, ki niso namenjeni sedenju,
- nepravilne postavitve in shranjevanja izdelka,
- nestrokovnih posegov v zasnovano izdelka,
- kakršnih koli drugih posegov kupca v izdelek, ki niso v skladu s temi navodili za vzdrževanje ali navodili za montažo.

Montaža

Izdelek sestavite v skladu s priloženimi navodili. Uporabite ročni izvijač, razen če je v navodilih za namestitev navedeno drugače. Embalažo izdelka odprite previdno, brez uporabe ostrih predmetov. Da preprečite poškodbe, sestavite pohištvo na mehki in vodoravni površini (npr. na preprogi, po potrebi uporabite kartonsko embalažo izdelka). Pred začetkom montaže preverite posamezne dele izdelka. Če med montažo naletite na napako, montažo prekinite in se obrnite na naš oddelek za reklamacije. Ko premikate pohištvo, ga ne potiskajte po tleh, vedno ga dvignite za spodnjo podlago in ga premaknite na želeno mesto.

Škripanje pohištva

Škripanje pohištva je v večini primerov naravni pojav, ki ga povzročajo zunanji dejavniki, kot so nepravilna namestitvev, naklon ali material površine, na katero je pohištvo postavljeno. Na škripanje pohištva lahko vpliva tudi presuh zrak. Ti pojavi niso napake materiala ali proizvodne napake.

Varnostna navodila

Če pride do okvare, izdelek takoj prenehajte uporabljati.

Izdelek uporabljajte samo na ravni površini. Prepričajte se, da ima izdelek v vseh okoliščinah na tleh vse noge. Neenakomerna obremenitev nog lahko povzroči poškodbe. Če izdelek postavite na lesena ali plavajoča tla, kontaktne površine pohištva podložite z blazinicami iz klobučevine, sicer se lahko tla poškodujejo. Podložke redno preverjajte.

Izdelka ne izpostavljajte visokim temperaturam ali odprtemu ognju, ne postavljajte ga v bližino neposrednih virov toplote, sicer lahko pride do požara, staranja ali poškodbe materiala. Od umetnega vira toplote mora biti izdelek oddaljen najmanj 50 cm, od odprtega ognja pa najmanj 1 meter.

Če je izdelek namenjen za sedenje, je navedena nosilnost na 1 sedež. Izdelek ni namenjen za stoji ali skakanje, kar velja tudi za osebe, katerih teža je nižja od predpisane nosilnosti. Preobremenitev izdelka zaradi skakanja in stoji lahko poškoduje konstrukcijo.

Naslonjala za zgornji del telesa in naslonjala za roke niso namenjena sedenju, saj obstaja nevarnost poškodbe strukture in prevrnitve izdelka.

Ne približujte rok gibljivim delom.

Če je bil izdelek dostavljen razstavljen, je treba vijake v 2–3 tednih po namestitvi ponovno priviti, odvisno od pogostosti uporabe izdelka. Za zagotovitev varne in varne dolgotrajne uporabe izdelka je treba ta postopek ponoviti vsake 4 mesece, po potrebi pa tudi pogosteje. Vijake privijte nežno, saj lahko grobo ravnanje povzroči mehanske poškodbe.

Čiščenje, vzdrževanje in skladiščenje

Vsako čiščenje in nega izdelka, ki ni navedeno v teh navodilih za nego in vzdrževanje, kupec izvaja na lastno odgovornost. Uporaba neprimernih izdelkov lahko poškoduje material.

Obarvanja oblazinjenega blaga, ki ga povzročajo drugi nestabilni tekstilni materiali (npr. modre kavbojke), običajno ni mogoče odstraniti in ni razlog za reklamacijo.

Prevele in blazine

Ne izpostavljajte neposredni sončni svetlobi ali UV-sevanju.

Ne izpostavljajte vlagi in vodi, hranite v suhem in topllem prostoru z dobrim pretokom zraka, sicer se lahko pojavi plesen. Redno zračite in poskrbite za pretok zraka okoli blazin. Ne izpostavljajte zmrzali.

V primeru umazanosti uporabite mehko belo krpo, navlaženo z mešanico vode in pH nevtralnega mila. Pustite, da se posuši. Ne sušite. Za odstranjevanje prahu uporabite sesalnik z majhno močjo ali krtačo s finimi ščetinami.

Ne izpostavljajte ostrim in grobim predmetom (npr. zadrge, zaponke).

Pohištvo iz poli ratana in vrtni dodatki

Ne izpostavljajte neposredni sončni svetlobi ali UV-sevanju. Ne izpostavljajte dlje časa temperaturam nad 35 °C in pod 10 °C. Izpostavljenost zmrzali lahko poškoduje material. V primeru slabega vremena pustite, da se izdelek posuši in ga pokrijte z zaščitno ponjavo. Ponjavo namestite tako, da se na njej ne nabira voda. Zagotovite pretok zraka. Pozimi pohištvo shranite v suhi notranjosti.

Umazanijo očistite z mehko krpo, namočeno v blagi raztopini detergenta. Za odstranjevanje prahu uporabite sesalnik z majhno močjo ali krtačo s finimi ščetinami. Za čiščenje ne uporabljajte ostrih predmetov ali topil (acetona, alkohola, bencina, razredčilo). Ne uporabljajte abrazivnih čistil.

Pohištva ne izpostavljajte ostrim in grobim predmetom (npr. zadrge, zaponke).

Kovinsko pohištvo in vrtni dodatki

Zaščitite pred dežjem, vlago in UV-sevanjem. V primeru slabega vremena pokrijte z zaščitno ponjavo. Pozimi pohištvo shranite v suhi notranjosti. Kovinski profili so na zunanji strani obdelani, zato pohištva ne izpostavljajte vlažnemu okolju. Pred začetkom sezone obdelajte s pršilom proti koroziji.

V primeru umazanosti uporabite vlažno mehko belo krpo in ne uporabljajte abrazivnih čistil, sicer lahko pride do izgube sijaja ali poškodb površine. Za odstranjevanje prahu uporabite sesalnik z majhno močjo ali krtačo s finimi ščetinami. Za čiščenje ne uporabljajte ostrih predmetov ali topil (aceton, alkohol, bencin, razredčilo).

Ne izpostavljajte ostrim in grobim predmetom (npr. zadrge, sponke), sicer lahko pride do korozije.

Leseno pohištvo in vrtni dodatki

Leseno pohištvo zahteva obsežnejšo nego in redno vzdrževanje. Pred prvo uporabo ga obdelajte s pohištvenim oljem. Pred obdelavo pohištvo temeljito očistite prahu s suho krpo. Če je pohištvo vlažno, ga ne obdelujte, saj se lahko pojavi plesen.

Obdelavo z oljem je treba redno ponavljati, vsaj na vsakih 6 mesecev, sicer bo material oslabil ali pa se bodo pojavile globoke razpoke, ki jih bodo napadle plesni in glive.

Pohištvo pozimi shranite v suhem, toplem prostoru z zadostnim pretokom zraka. Zaščitite ga pred toplotnimi nihanji, dežjem in snegom.

Les je naraven material, zato se lahko posamezni kosi nekoliko razlikujejo po vzorcu, odtenku in teksturi. Te razlike niso razlog za reklamacijo. Zaradi vremenskih razmer in vplivov se barva lesa postopoma spreminja. Te spremembe lahko preprečite z redno nego.

Lesenega pohištva ne izpostavljajte ostrim in grobim predmetom (npr. zadrge, zaponke), sicer lahko pride do prask.

Pohištvo čistite z mehko belo vlažno krpo.

Plastično pohištvo in vrtni dodatki

Ne izpostavljajte neposredni sončni svetlobi ali UV-sevanju. Izpostavljenost zmrzali ali soncu lahko poškoduje ali oslabi material. Ne izpostavljajte dlje časa temperaturam nad 35 °C in pod 10 °C. Zaradi vremenskih in svetlobnih vplivov se lahko barva postopoma spreminja. V primeru slabega vremena pokrijte z zaščitno ponjavo. Pozimi pohištvo shranite v notranjosti.

Zaščitite pred umazanijo. Plastika vsebuje drobne pore, v katere se lahko usede umazanija. Očistite jo z mehko krpo, namočeno v blagi raztopini detergenta. Za čiščenje ne uporabljajte ostrih predmetov ali topil (aceton, alkohol, bencin, razredčilo).

Plastičnega pohištva in vrtnih dodatkov ne izpostavljajte ostrim in grobim predmetom (npr. zadrge, zaponke).

Stekleni deli

Ne izpostavljajte zmrzali ali nenadnim temperaturnim spremembam.

Očistite z mehko krpo, namočeno v alkoholno čistilo za steklo. Ne uporabljajte abrazivnih čistil, sicer lahko nastanejo praske.

Na steklo ne odlagajte vročih predmetov. Ne uporabljajte sile.

Stekla ne izpostavljajte ostrim in grobim predmetom.

Vrvice in pletene vrvične površine

Ne izpostavljajte vlagi, vodi ali UV-sevanju. Shranjujte v suhem in toplem prostoru z dobrim pretokom zraka, sicer se lahko pojavi plesen.

Za odstranjevanje prahu uporabite sesalnik z majhno močjo ali krtačo s finimi ščetinami. Za čiščenje ne uporabljajte ostrih predmetov ali topil (aceton, alkohol, bencin, razredčilo). Ne uporabljajte abrazivnih čistil. Ne izpostavljajte ostrim in grobim predmetom (npr. zadrge, zaponke).

NAVODILA ZA VZDRŽEVANJE – NEOBLAZINJENO POHIŠTVO

Spoštovani kupec, da bi vam kupljeno pohištvo služilo čim dlje, pozorno preberite ta navodila za vzdrževanje.

Izdelek, ki ste ga kupili, ni namenjen za uporabo na prostem. Zasnovan je za bivalne prostore. Pohištvo ni namenjeno uporabi v vlažnih okoljih, saj lahko izpostavljenost vlagi povzroči nastanek neželene plesni ali nepopravljive poškodbe lesenih delov. Pohištva ne izpostavljajte neposredni sončni svetlobi, saj lahko barve zbledijo.

Garancija

Izdelek je namenjen domači uporabi. Garancija ne krije normalne obrabe, mehanskih poškodb, poškodb, ki nastanejo zaradi nepravilne uporabe, vzdrževanja ali namestitve ter izpostavljenosti sončni svetlobi, zato natančno upoštevajte ta navodila za vzdrževanje in namestitev. Priporočamo namestitev, ki jo izvede profesionalec. Pohištvo uporabljajte v skladu s predvidenim namenom uporabe in v prostorih z vlažnostjo 45–55 %. Površin pohištva ne izpostavljajte vročim predmetom, maslnim predmetom ali neposrednemu stiku s tekočinami, sicer se pohištvo lahko nepopravljivo poškoduje. Takšne škode garancija ne krije. Pohištvo je treba uporabljati enakomerno po celotni površini, sicer bodo med posameznimi deli vidne razlike v obrabi.

Če so bila izdelku priložena navodila za montažo, priporočamo, da poškodovan/manjkajoči del na njih označite in jih priložite računu, da bo vaša reklamacija hitreje rešena. Priporočamo tudi, da fotografirate identifikacijske nalepke izdelka/embalaže in fotografije shranite, da pospešite morebitni pritožbeni postopek. Poleg zgoraj navedenega garancija ne krije okvar, ki nastanejo zaradi:

- prekomernih obremenitev izdelka ali neprimernih vrst obremenitev,
- presejanja dovoljene nosilnosti izdelka,
- neenakomernih obremenitev posameznih delov,
- nepravilne umestitve izdelka,
- nestrokovnih posegov v zasnovo izdelka,
- kakršnih koli drugih posegov kupca v izdelek, ki niso v skladu s temi navodili za vzdrževanje ali navodili za montažo.

Montaža

Izdelek sestavite v skladu s priloženimi navodili. Uporabite ročni izvijač, razen če je v navodilih za namestitev navedeno drugače. Embalažo izdelka odprite previdno, brez uporabe ostrih predmetov. Da preprečite poškodbe, sestavite pohištvo na mehki in vodoravni površini (npr. na preprogi, po potrebi uporabite kartonsko embalažo izdelka). Pred začetkom montaže preverite posamezne dele izdelka. Ko premikate pohištvo, ga ne potiskajte po tleh, vedno ga dvignite za spodnjo podlago in ga premaknite na zeleno mesto.

Pomembna opomba: Pohištvo vedno zavarujte pred prevrnitvijo.

Škripanje pohištva

Škripanje pohištva je v večini primerov naravni pojav, ki ga povzročajo zunanji dejavniki, kot so nepravilna namestitev, naklon ali material površine, na katero je pohištvo postavljeno. Posteljna letvena podlaga, ki ste jo izbrali, morda ni primerna za vaš tip postelje. Na škripanje pohištva lahko vpliva tudi presuh zrak. Ti pojavi niso napake materiala ali proizvodne napake.

Varnostna navodila

Če pride do okvare, izdelek takoj prenehajte uporabljati.

Izdelek uporabljajte samo na ravni površini. Prepričajte se, da ima izdelek v vseh okoliščinah na tleh vse noge. Neenakomerna obremenitev nog lahko povzroči poškodbe. Če izdelek postavite na lesen ali plavajoč pod, kontaktne površine pohištva podložite s klobučevino,

sicer se lahko tla poškodujejo. Podloške redno preverjajte. Izdelka ne izpostavljajte visokim temperaturam ali odprtemu ognju in ga ne postavljajte v bližino neposrednih virov toplote, sicer lahko pride do požara, staranja ali poškodbe materiala. Izdelek mora biti postavljen najmanj 30 cm od radiatorja in 50 cm od kamina. Izdelek ni namenjen za stoji ali skakanje, kar velja tudi za osebe, katerih teža je nižja od navedene nosilnosti. Preobremenitev izdelka zaradi skakanja in stoji lahko poškoduje konstrukcijo. Ne približujte rok gibljivim delom. Če je bil izdelek dostavljen razstavljen, je treba vijake v 2–3 tednih po namestitvi ponovno priviti, odvisno od pogostosti uporabe izdelka. Za zagotovitev varne in varne dolgotrajne uporabe izdelka je treba ta postopek ponoviti vsake 4 mesece, po potrebi pa tudi pogosteje. Vijake privijte nežno, saj lahko grobo ravnanje povzroči mehanske poškodbe.

Čiščenje, vzdrževanje in skladiščenje

Vsako čiščenje in nega izdelka, ki ni navedeno v teh navodilih za nego in vzdrževanje, kupec izvaja na lastno odgovornost. Uporaba neprimernih izdelkov lahko poškoduje material. Na izdelek ne postavljajte vročih predmetov in predmetov z grobimi površinami.

Laminirana ali s folijo oblepljena iverna plošča

Površine očistite z mehko vlažno krpo in obrišite do suhega, sicer se lahko material poškoduje, če ostane vlaga. Ne pritiskajte. Ne uporabljajte abrazivnih čistil ali čistil na osnovi alkohola. Za čiščenje ne uporabljajte ostrih predmetov ali topil (acetona, alkohola, bencina, razredčilo). Razlito tekočino takoj obrišite z vpojno krpo. Kuhinjske enote, ki so izdelane v kombinaciji MDF in iverne plošče, imajo lahko na ohišju in vratih nekoliko drugačen odtenek. Postopek izdelave teh komponent je drugačen, zato ni mogoče zagotoviti natančnega barvnega ujemanja in ne gre za napako v izdelavi ali za napako materiala.

Les (masivni les, furnir)

Les je naraven material, zato se lahko posamezni kosi nekoliko razlikujejo po vzorcu in odtenku. Te razlike niso razlog za reklamacijo. Za odstranjevanje prahu uporabite mehko, suho ali rahlo vlažno krpo. Za večjo umazanijo uporabite blago, pH nevtralno milno raztopino. Med čiščenjem ne pritiskajte na površino. Obrišite do suhega. Razlito tekočino takoj obrišite z vpojno krpo.

Steklo

Očistite ga z mehko krpo, namočeno v alkoholno čistilo za steklo. Ne uporabljajte abrazivnih čistil, sicer lahko nastanejo praske. Ne uporabljajte sile.

Kovinski in plastični deli

Najprej jih obrišite z mehko vlažno krpo in nato do suhega. Ne pritiskajte nanje in ne uporabljajte abrazivnih čistil, sicer lahko izgubijo sijaj ali pa pride do poškodb njihove površine. Za čiščenje ne uporabljajte ostrih predmetov ali topil (acetona, alkohola, bencina, razredčilo).

Pletene košare

Pletene košare s tekstilno podlogo ali brez nje lahko očistite z nežnim trepljanjem. Ne namakajte jih in jih ne izpostavljajte prekomerni vlagi.

Navodila za vzdrževanje - OBSTENSKO POHIŠTVO, STOLI IN POSTELJE

Spoštovani kupci, da bi vam kupljeno pohištvo služilo čim dlje, pozorno preberite ta priročnik za nego in vzdrževanje.

Izdelek, ki ste ga kupili, ni namenjen za uporabo na prostem. Zasnovan je za bivalne prostore. Pohištvo ni namenjeno uporabi v vlažnih okoljih; izpostavljenost vlagi lahko povzroči nastanek neželene plesni ali nepopravljive poškodbe lesenih delov. Pohištva ne izpostavljajte neposredni sončni svetlobi, saj lahko barva zbledi.

Garancija

Izdelek je namenjen domači uporabi. Garancija ne krije normalne obrabe, mehanskih poškodb, poškodb, ki nastanejo zaradi nepravilne uporabe, vzdrževanja ali namestitve, ter izpostavljenosti sončni svetlobi, zato natančno upoštevajte predložena navodila za vzdrževanje in namestitve. Priporočljivo je, da namestitev opravi strokovnjak. Pohištvo uporabljajte v skladu z predvidenim namenom uporabe in v prostorih z vlažnostjo od 45 do 55 %. Okoli izdelka je treba zagotoviti pretok zraka, zato ga je treba postaviti vsaj 30 cm od stene.

Navedene mere za oblazinjeno pohištvo imajo lahko proizvodno toleranco glede na veljavne standarde, kar ni razlog za reklamacijo.

Deli sedežne garniture imajo lahko različno trdoto sedeža. Ta pojav je pogojen s konstrukcijo posameznih delov izdelka in njihovimi dimenzijami.

Glede na posebne tkanine za oblazinjenje se lahko na območju šiva pojavijo gube. Ta pojav ni razlog za pritožbo.

Gubanje prevleke lahko nastane po sedenju zaradi teže in telesne temperature sedeče osebe. Dovoljene so gube do 2 cm. Da bi vsaj delno preprečili gubanje, po vsaki uporabi zgladite sedež z roko. Po uporabi lahko na prevleki nastanejo svetleče lise zaradi usmerjenosti dlake prevleke. Njihov pojav ni razlog za reklamacijo.

Če na območju, ki ga dovoljujejo tehnični standardi, prihaja do odstopanja barv in tekstur, to ni napaka.

Pohištvo je treba uporabljati enakomerno po celotni površini, sicer bo prišlo do vidne razlike med posameznimi deli. Okrasna oblazinjena različica nima prevleke, pritrjene na oblazinjenje, zato se lahko sčasoma posede. V teh primerih gre za normalno obrabo, ki ni razlog za reklamacijo.

Blazinici v sedežnih vrečah postopoma spreminjata obliko zaradi obremenitve, polnjenje pa je treba dopolniti. To je naravna lastnost materiala.

Če so bila izdelku priložena navodila za montažo, priporočamo, da poškodovan/manjkajoči del označite in ga priložite na račun, da bo vaša reklamacija hitreje razrešena. Priporočamo tudi, da fotografirate identifikacijske nalepke izdelka/embalaže in jih shranite, da pospešite morebitni postopek reklamacije.

Poleg zgoraj navedenega garancija ne krije okvar, ki so posledica:

- prekomernih obremenitev izdelka ali neprimerne obremenitve (npr. skakanje),
- obremenitev delov, ki niso namenjeni sedenju,
- nepravilna namestitvev izdelka,
- nestrokovno poseg v zasnovo izdelka,
- kakršen koli drug poseg kupca v izdelek, ki ni v skladu s temi navodili za uporabo ali navodili za montažo.

Montaža

Namestite v skladu s priloženimi navodili. Uporabite ročni izvijač, razen če je v navodilih za namestitev navedeno drugače. Embalažo izdelka odprite previdno, brez uporabe ostrih predmetov. Da preprečite poškodbe, pohištvo sestavljajte na mehki vodoravni površini (npr. preprogi; po potrebi uporabite kartonsko embalažo izdelka). Pred začetkom namestitve preverite posamezne dele izdelka. Če med namestitvijo naletite na napako, namestitev prekinite in se obrnite na naš oddelek za reklamacije. Ko premikate pohištvo, ga ne potiskajte po tleh; vedno ga dvignite za spodnjo podlago in premaknite na zeleno mesto.

Škripanje pohištva

Škripanje pohištva je v večini primerov naravni pojav, ki ga povzročajo zunanji dejavniki, kot so nepravilna namestitev, naklon ali material površine, na katero je pohištvo položeno. Pri

posteljah rešetka, ki ste jo izbrali, morda ni primerna za vrsto te postelje. Presuh zrak prav tako vpliva na škripanje pohištva. Ti pojavi niso napake materiala ali proizvodne napake.

Varnostna navodila

Če pride do okvare, izdelek takoj prenehajte uporabljati.

Izdelek uporabljajte samo na ravni površini. Prepričajte se, da se noge izdelka v vseh okoliščinah vse dotikajo tal. Neenakomerna obremenitev nog lahko povzroči poškodbe. Če izdelek postavite na leseno ali plavajočo podlago, pod pohištvo podložite kontaktne površine s polstenimi blazinicami, sicer se lahko tla poškodujejo. Redno preverjajte podložke.

Izdelka ne izpostavljajte visokim temperaturam ali odprtem ognju, sicer lahko pride do požara, staranja ali poškodbe materiala oblazinjenja. Postavljen mora biti najmanj 30 cm od radiatorja in 50 cm od odprtega ognja. Če je izdelek namenjen sedenju, navedena nosilnost velja za 1 sedež. Pri posteljah je nosilnost podana na posteljo. Izdelek ni namenjen za uporabo stoje ali za skakanje, tudi za osebe, katerih teža ne dosega predpisane nosilnosti. Preobremenitev izdelka zaradi skakanja in stoje lahko poškoduje konstrukcijo. Raztegljivi kavči, naslanjači in sedežne garniture so namenjeni le občasnemu spanju; v ta namen jih ne priporočamo dlje časa, razen če je za določen izdelek navedeno drugače. Hrbtne naslonjale in naslonjala za roke niso namenjena sedenju; obstaja nevarnost poškodbe strukture in prevrnitve izdelka. Ne približujte rok gibljivim delom. Če je izdelek dostavljen razstavljen, je treba vijake priviti v dveh do treh tednih po namestitvi, odvisno od pogostosti uporabe izdelka. Za zagotovitev varne in dolgotrajne uporabe izdelka je treba ta postopek ponoviti vsake štiri mesece, po potrebi pa tudi pogosteje. Vijake nežno privijte; grobo ravnanje lahko povzroči mehanske poškodbe.

Čiščenje, vzdrževanje in skladiščenje

Vsako čiščenje in nega izdelka, ki ni omenjeno v teh navodilih za nego in vzdrževanje, kupec izvaja na lastno odgovornost. Uporaba neprimernih izdelkov lahko poškoduje material. Obarvanje oblazinjenega blaga, ki ga povzročajo drugi nestabilni tekstilni materiali (npr. modre kavbojke), običajno ni mogoče odstraniti in ni razlog za reklamacijo.

Izdelki iz blaga

Odstranite površinski prah s sesalnikom s krtačo in uporabite nizko moč. Ne strepajte pohištva.

Tkanino za oblazinjenje zaščitite pred umazanijo. Morebiten madež takoj odstranite z belo, rahlo vlažno krpo. Nadaljujte od robov proti sredini, sicer se madež lahko razširi. Pazite, da se ne premoči in pustite, da se izdelek popolnoma posuši. Za sušenje ne uporabljajte virov toplote. Po potrebi očistite z belo krpo, navlaženo v blagi raztopini vode in pH nevtralnega mila ter obrišite do suhega. Na oblazinjenem pohištvu ne uporabljajte belila ali topil (npr. acetona, alkohola, razredčila, bencina). Ne čistite s paro.

Tkanine ne izpostavljajte ostrim in grobim predmetom (npr. zadrge, zaponke). Zaščitite pred hišnimi ljubljenci. Površinske grudice nastanejo z mehanskim delovanjem in niso proizvodna napaka ali napaka materiala.

Izdelki iz umetnega usnja

Odstranite površinski prah s sesalnikom s krtačo na nizki moči. Ne strepajte pohištva. Tkanino za oblazinjenje zaščitite pred umazanijo. Manjšo umazanijo odstranite z belo, rahlo vlažno krpo. Večjo umazanijo očistite z belo krpo, navlaženo v blagi raztopini vode in pH nevtralnega mila. Izdelki iz umetnega usnja so občutljivi na mehanske poškodbe z ostrimi ali grobimi predmeti. Ne uporabljajte abrazivnih čistil. Ne uporabljajte belila ali topil (npr. acetona, alkohola, razredčila, bencina). Ne likajte.

Izdelki iz pravega usnja

Naravno kožo je treba v večji meri zaščititi pred sončno svetlobo in previsoko temperaturo. V primeru suhega zraka uporabite vlažilec zraka, sicer obstaja nevarnost pokanja usnja. Za čiščenje ne uporabljajte agresivnih kemikalij. V primeru razlitja takoj obrišite z vpojno krpo.

Usnjena prevleka mora biti zaščitena pred umazanijo. Ne uporabljajte laka za čevlje. Pohišstvo iz naravnega usnja ima svoj specifičen vonj, ki ni napaka izdelka. Manjšo umazanijo odstranite z belo krpo, navlaženo v blagi raztopini vode in pH nevtralnega mila. Ne uporabljajte klorirane vode. Usnja ne izpostavljajte ostrim in grobim predmetom (npr. zadrge, zaponke). Usnje je naravni material, izdelek pa je sestavljen iz več kosov, zato se njihova struktura lahko med seboj razlikuje. V tem primeru ne gre za napako izdelave ali napako materiala.

Leseni deli

Les je naraven material, zato se lahko posamezni kosi nekoliko razlikujejo po vzorcu in odtenku. Te razlike niso razlog za reklamacijo. Površinski prah očistite s sesalnikom s krtačnim nastavkom ali mehko krtačo. Ostalo umazanijo je najbolje odstraniti z vlažno belo krpo z blagim detergentom. Za čiščenje ne uporabljajte belila, agresivnih čistilnih sredstev ali topil (npr. acetona, alkohola, razredčila, bencina). Razlito tekočino takoj obrišite z vpojno krpo.

Kovinski in plastični deli

Obrišite z mehko vlažno krpo in obrišite do suhega, ne pritiskajte, ne uporabljajte abrazivnih čistil, sicer lahko izgubite sijaj ali poškodujete površino. Za čiščenje ne uporabljajte ostrih predmetov ali topil (acetona, alkohol, bencin, razredčilo).

STOJEČI MEŠALNIK IZ NERJAVEČEGA JEKLA CARSON BT-B02C



Dragi kupec, pred uporabo natančno preberite ta priročnik, da se izognete poškodbam zaradi nepravilne uporabe in da boste boljše razumeli funkcije tega izdelka. Posebno pozorni bodite na varnostne ukrepe.

Če predate napravo tretji osebi, ji je potrebno dati tudi ta navodila za uporabo.

Shranite jih za kasnejšo uporabo.

Pomembni varnostni napotki

- Pred uporabo natančno preberite ta priročnik.

- Shranite navodila za kasnejšo uporabo.
- Pred uporabo preverite, ali omrežna napetost ustreza napetosti na napisni tablici aparata.
- Aparat uporabljajte izključno v gospodinjstvu in podobnih prostorih, kot so:
 - čajne kuhinje v trgovinah, pisarnah in drugih delovnih okoljih;
 - za stranke hotelov, motelov in drugih namestitvenih objektov;
 - v okolju:
 - kmetij • penzionov.
- Aparat uporabljajte samo v skladu z navodili za uporabo.
- Ne uporabljajte naprave v neposredni bližini kopalne kadi, prhe, umivalnika ali drugih posod z vodo.
- Nikoli ne uporabljajte tega aparata v bližini pipe.
- Nikoli ne uporabljajte tega aparata z mokrimi rokami.
- Če napravo nehote zmočite, nemudoma izvlecite napajalni kabel iz električne vtičnice.
- Seznanite vse uporabnike s temi navodili.
- Med delovanjem naprave ne puščajte brez nadzora.
- Aparat uporabljajte samo za predvideni namen. Za škodo, nastalo zaradi nepravilne uporabe ali neupoštevanja naših navodil za uporabo, ne prevzemamo nobene odgovornosti.
- Otroci in invalidi se ne zavedajo vedno nevarnosti, ki jo predstavlja uporaba naprav.
- Napravo lahko uporabljajo osebe z zmanjšanimi fizičnimi, zaznavnimi ali psihičnimi sposobnostmi ali s pomanjkanjem izkušenj in znanja, če so pod nadzorom ali so prejele navodila glede pravilne in varne uporabe naprave in razumejo tveganja.
- Otroci se ne smejo igrati z aparatom.
- Če je aparat brez nadzora, oz. pred sestavljanjem, razstavljanem in čiščenjem ga vedno izključite iz električnega omrežja.
- Te naprave ne smejo uporabljati otroci. Aparat in napajalni kabel hranite izven dosega otrok.
- Glede navodil za čiščenje površin, ki prihajajo v stik s hrano ali oljem, glejte razdelek "Čiščenje in vzdrževanje" v teh navodilih za uporabo.
- Glede navodil za uporabo dodatkov, trajanja delovanja in nastavitve hitrosti glejte naslednja poglavja.
- Bodite previdni pri ravnanju z ostrimi rezili, pri praznjenju posode in med čiščenjem.
- Ta aparat ni igrača, zato ne dovolite otrokom ali osebam s posebnimi potrebami, da se igrajo z njo.
- Da bi zagotovili varnost svojih otrok, vse embalažne materiale (vrečke, škatle, stiropor itd.) hranite izven dosega otrok.
- Opozorilo! Ne dovolite majhnim otrokom, da bi se igrali s folijami:
OBSTAJA NEVARNOST ZADUŠITVE!
- Občasno preverite, če kabel ni poškodovan. Naprave nikoli ne uporabljajte, če sta kabel ali aparat vidno poškodovana.
- Nikoli ne potaplajte naprave v vodo ali druge tekočine.
- Aparata nikoli ne dajajte v pomivalni stroj.
- Nikoli ne uporabljajte aparata v bližini vročih površin.
- Ne uporabljajte aparata s poškodovanim napajalnim kablom ali vtičem, ali če je aparat kakorkoli drugače poškodovan.
- Iz varnostnih razlogov mora poškodovan napajalni kabel zamenjati proizvajalec, njegov serviser ali enako usposobljena oseba.
- Pred kakršnim koli čiščenjem ali vzdrževanjem se prepričajte, da je napajanje izključeno.
- Nikoli ne uporabljajte naprave na prostem. Vedno jo namestite na suho mesto.

- Nikoli ne uporabljajte opreme, ki je ni odobril proizvajalec. Nestrokovna popravila lahko znatno povečajo tveganje za uporabnika in napravo.
- Nikoli ne uporabljajte drugega vtiča, razen priloženega.
- Nikoli ne premikajte naprave tako, da vlečete za kabel. Pazite, da se kabel ne zatakne.
- Nikoli ne navijajte kabla okoli aparata in ne upogibajte ga.
- Prepričajte se, da napajalni kabel ne pride v stik z vročimi deli aparata.
- Pred čiščenjem in shranjevanjem se prepričajte, da je aparat ohlajen.
- Med uporabo je temperatura dostopnih površin lahko zelo visoka. Nikoli se ne dotikajte teh delov aparata, da se ne opečete.
- Pazite, da naprava ne pride v stik z vnetljivimi materiali, kot so zavese, tkanine itd., in da napajalni kabel in vtič ne prideta v stik z vodo.
- Pred čiščenjem izključite aparat z omrežja in pustite ga, da se ohladi.
- Naprava ni namenjena za delovanje z zunanjim časovnikom ali ločenim daljinskim upravljalnikom.
- Aparat vedno postavite na mizo ali ravno površino. Poskrbite, da naprava ni pokrita in na njej ni nič položeno.
- Če naprave ne uporabljate, jo vedno izvlecite iz električne vtičnice.
- Če uporabljate podaljšek, vedno preverite, ali je odvit celoten kabel. Uporabljajte samo CE podaljške. Vhodna moč mora biti vsaj 16 A, 250 V, 3000 W.
- Nepravilno delovanje in nepravilna uporaba lahko poškoduje aparat in povzroči telesne poškodbe uporabnika.
- Ta naprava je namenjena za gospodinjstvo in izpolnjuje standarde v zvezi s to vrsto izdelka.
- To napravo je treba uporabljati in namestiti na mizo ali drugo ravno in stabilno površino.
- Naprava ne sme biti brez nadzora, ko je priključena na omrežje.
- Ne uporabljajte naprave, če je padla, ali če je vidno poškodovana ali če iz nje uhaja tekočina.
- Izdelek je namenjen samo za uporabo v gospodinjstvu.

POSEBNI UKREPI ZA MEŠALNIK

- Pred zamenjavo dodatkov, ki se med uporabo gibljejo, napravo izklopite in odklopite iz napajanja.
- Pri nepravilni uporabi lahko pride do telesnih poškodb. Bodite previdni pri ravnanju z ostrimi rezili, pri praznjenju posode in pri čiščenju, saj so ti deli zelo ostri.
- Glede navodil za čiščenje površin, ki prihajajo v stik s hrano ali oljem, glejte razdelek "Čiščenje in vzdrževanje" v teh navodilih za uporabo.
- Glede navodil za uporabo dodatkov, trajanja delovanja in nastavitvev hitrosti glejte naslednja poglavja.
- Rezila so ostra. Upoštevajte vse potrebne varnostne ukrepe.
- Pri mešanju tekočin, zlasti vročih, je priporočljivo delati z majhnimi količinami, da se prepreči prelivanje. Posode nikoli ne polnite čez polovico.
- Posod za kuhanje ne puščajte v aparatu med mešanjem, pa tudi ko naprave ne uporabljate.
- Nikoli ne uporabljajte živil in tekočin s temperaturo nad 80 °C.
- Po največ 3 minutah je treba mešalnik pustiti, da se eno minuto hladi, da ne pride do pregrevanja.
- Popravila sme opravljati samo pooblaščen servis.

IZDELEK JE NAMENJEN SAMO ZA UPORABO V GOSPODINJSTVU.

SPLOŠNE INFORMACIJE

Simbol "ODPRTA KNJIGA" pomeni, da je priporočljivo prebrati pomembna dejstva, ki jih vsebujejo navodila.

Simbol prečrtanega "ZABOJNIKA", okrajšava WEEE (odpadna električna in elektronska oprema) pomeni, da se naprave ob koncu življenjske dobe ne sme zavreči v domače odpadke, temveč jo je treba vključiti v ločevanje. Obnovitev odpadkov lahko pomaga zaščititi naše okolje.

Simbol "CE" je jamstvo skladnosti z usklajenimi evropskimi standardi, ki spoštujejo bistvene zahteve za tehnične specifikacije. Ti standardi niso zavezujoči, vendar so jamstvo skladnosti z osnovnimi zahtevami.

Simbol ROHS (omejitev uporabe nekaterih nevarnih snovi) za zaščito okolja potrjuje, da za vsako od nevarnih snovi • svinec • živo srebro • (šestvalentni) krom • proizvodi za zaščito pred plamenom PBB in PBDE, je največja koncentracija enaka ali manjša od 0,1% mase homogenega materiala in 0,01% za 6. • kadmij.

Simbol "DVOJNI KVADRAT" pomeni dvojno izolacijo. Osnovno in dodatno izolacijo. Ta naprava ne zahteva povezave z ozemljenim zaščitnim vodnikom. Materiali so navedeni: dvojna izolacija razred II.

Simbol "STEKLO/VILICE" pomeni, da je naprava združljiva in lahko pride v stik s hrano.

Simbol "TRIMAN" pomeni, da je potrošnik povabljen k razpolaganju z izdelkom v ločenem zbiranju (npr. v zabojniku za recikliranje, na mestu prostovoljnega zbiranja).

Dodatne informacije: <http://www.quefairedemesdechets.fr>

OPIS

- Merilna skodelica + notranji pokrovček
- Pokrov
- Steklena posoda
- Tesnilni obroč
- Mešalno rezilo
- Varovalni obroč
- Motor in podstavek
- Regulator hitrosti

Opomba: Enota št. 4 + 5 + 6

Ni odstranljiva iz posode.

PRVA UPORABA

Pred prvo uporabo previdno vzemite aparat in vse dodatke iz embalaže, pazite na ostre dele.

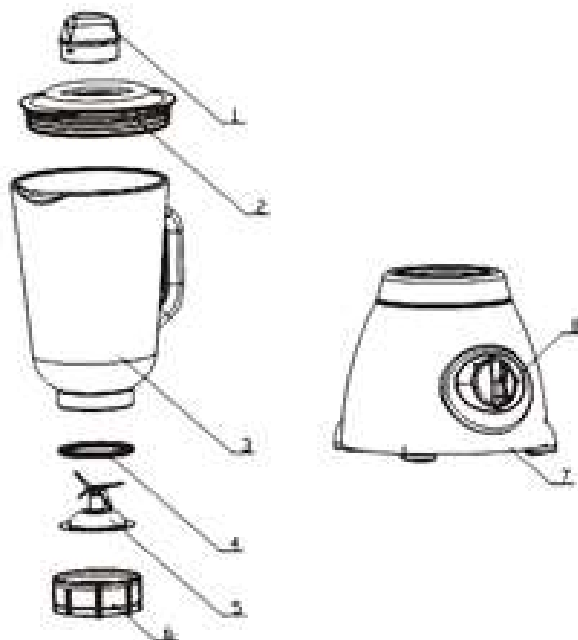

Posodo in vse dodatke pomijte v vodi z detergentom. Sperite in temeljito posušite. Zunanjo in notranjo površino očistite z vlažno krpo in obrišite do suhega.

UPORABA

- Napajalni kabel popolnoma odvijte.
- Pred uporabo preverite, ali omrežna napetost ustreza napetosti na napisni tablici aparata.
- Priključite napravo na ustrezno električno vtičnico (in priključeno na ozemljitev, če je naprava razreda I), da se izognete nevarnosti.
- Pred čiščenjem aparata in dodatkov odklopite napajalni kabel iz električnega omrežja.
- Ne posegajte v zgradbo aparata!

Pri pranju se hrana premeša (sadje, zelenjava itd.). Če je potrebno, odstranite lupino ali pečke, narežite hrano za rezine z debelino 20 – 25 mm.

Vstavite majhne koščke hrane v posodo za mešanje, dodajte malo vode in nato zaprite z velikim pokrovom in privijte posodo, tako da jo zavrtite v smeri urinega kazalca.

Mešalno posodo postavite na podstavek, kot kaže oznaka.

Priključite napajalni kabel na omrežje.

Nastavite stikalo na hitrost 1 (nizka hitrost) ali hitrost 2 (visoka hitrost) in mešalnik začne delovati.

Opomba: Hrana je zmešana na majhne koščke v 30 do 50 sekundah.

Nato nastavite stikalo na "0", mešalnik se popolnoma ustavi.

Ko preklopite stikalo na "ICE CRUSHED", mešalnik takoj začne delovati. Ko stikalo sprostite, se mešalnik samodejno vrne na "0".

Ta funkcija je nastavljena na kratkotrajno mešanje (nekaj sekund), zato se čas mešanja lahko nadzoruje.

Opozorilo: Ko je naprava v stanju nedejavnosti in se rezila ne dotikajo hrane, odklopite aparat, dokler se hrana ne sprosti.

Koristni nasveti:

- Da bi dosegli najboljše rezultate pri mešanju trdnih sestavin, dajajte v stekleno posodo postopoma majhne delčke hrane, namesto da bi vstavili veliko količino naenkrat.
- Če obdelujete trdne sestavine, jih najprej narežite na majhne koščke (2 – 3 cm).
- Pri mešanju trdnih sestavin, začnite z majhno količino tekočine. Skozi odprtino v pokrovu postopoma dodajajte več tekočin.
- Pri uporabi aparata imejte roko vedno na mešalniku.
- Bodite previdni pri obdelavi vročih tekočin.
- Pri mešanju trdnih sestavin ali zelo gostih tekočih sestavin priporočamo uporabo mešalnika v impulznem načinu, da se prepreči zastoj rezil.

ČIŠČENJE IN VZDRŽEVANJE

Pred čiščenjem aparat izključite iz omrežja in pustite, da se ohladi.

Zunanjo površino očistite z gobo ali rahlo vlažno krpo.

Dele (odstranljive), ki prihajajo v stik s hrano, kot so krožniki, posoda, vilice, strgalo itd. je mogoče umiti v topli vodi z gobico in blagim detergentom ali pa pomiti v pomivalnem stroju. Ne potaplajte naprave v vodo ali druge tekočine!



Ne uporabljajte abrazivnih čistilnih sredstev, žičnih gobic ali kovinskih ščetk, niti drugih ostrih predmetov.

Če je aparat brez nadzora, oz. pred sestavljanjem, razstavljanem in čiščenjem ga vedno izključite iz električnega omrežja.

Preden zamenjate dodatke ali se približate delom, ki se med uporabo gibljejo, izklopite aparat in ga izključite iz omrežja.

HRAMBA

- Prepričajte se, da je aparat popolnoma ohlajen in suh.
- Ne navijajte napajalnega kabla okoli aparata, ker lahko nastane škoda.
- Shranite aparat na hladnem in suhem mestu, izven dosega otrok.

GARANCIJA

Vse naše izdelke po izdelavi temeljito preverimo.

Za to napravo velja 24-mesečna garancija od datuma nakupa.

Dokazila garancije so:

- Račun in
- Izpolnjen in ožigosan garancijski list (na strani ali na dnu embalaže). Brez teh dokumentov ni mogoče zahtevati brezplačne zamenjave ali popravila.

V garancijski dobi se brezplačno ukvarjamo z napakami aparata ali dodatkov, ki so nastali zaradi poškodbe materiala ali proizvodnje, s popravilom ali zamenjavo. Garancijske storitve ne vključujejo nobene podaljšanje garancijske dobe in ne dajejo pravice do nove garancije! V primeru uveljavljanja garancije prenesite cel aparat k svojemu prodajalcu v originalni embalaži skupaj z dokumenti o nakupu.

Razbitih steklenih ali plastičnih delov garancija ne krije. Napake na dodatkih ali obrabnih delih (na primer: krtačke, kavljji, pogonski pasovi, daljinski upravljalnik, odstranljive ščetke, pasovi itd.), kot tudi čiščenje, vzdrževanje ali menjava obrabljenih delov niso zajete v garanciji, zato jih je treba plačati!

Če je v izdelek posegala nepooblaščen oseba, garancija ni veljavna.

Po garancijski dobi se lahko popravila opravijo v specializirani trgovini ali servisu.

TEHNIČNI PODATKI

Napajanje 220 – 240 V~ 50/60 Hz

Moč 500 W

Razred zaščite Razred II

Izdelano na Kitajskem

Tehnični podatki o izdelku se lahko spremenijo brez predhodnega obvestila.

OPOZORILO: Da bi zmanjšali nevarnost električnega udara, v primeru okvare ne odpirajte ohišja, temveč se za popravilo obrnite na usposobljenega serviserja.

Ta naprava je v skladu z direktivami ES in vsemi sedanjimi evropskimi direktivami, kot so: elektromagnetna združljivost (EMC) in nizka napetost (LVD).

Ta naprava je bila zasnovana in izdelana glede na najnovejše varnostne predpise in tehnične specifikacije.

**Uvoznik: podjetje Sotech International
" LE PERIPOLE " N°A107
33, Avenue du Marechal de Lattre de Tassigny**

94120 Fontenay sous bois – Francija

RETRO OPEKAČ KRUHA CARSON Model: HTA-700C/HTA-700R/HTA-700B
NAVODILA ZA UPORABO



Pomembni varnostni in splošni napotki

 Pred prvo uporabo naprave natančno preberite vsa navodila za uporabo, četudi podobne izdelke poznate. Upoštevanje varnostnih ukrepov, navedenih v tem priročniku zmanjšuje nevarnost opeklin, požara, električnega udara. Ta priročnik hranite na varnem mestu za kasnejšo uporabo skupaj z izpolnjenim garancijskim listom, dokazilom o nakupu in embalažo. Če je mogoče, predložite ta navodila drugemu lastniku tega aparata.

⚠ POZOR - Ta signalni izraz označuje zmerno tveganje, ki lahko, če se ne prepreči, povzroči smrt ali hude poškodbe.

⚠ OPOZORILO - Ta signalni izraz označuje nizko tveganje, ki lahko, če se ne prepreči, povzroči manjše ali srednje telesne poškodbe.

OPOMBA - Ta signalni izraz vas opozarja na morebitne poškodbe.

Pri uporabi električnih naprav je treba spoštovati osnovne varnostne ukrepe, da bi zmanjšali tveganje telesnih poškodb ali materialne škode:

- **Samo za uporabo v gospodinjstvu:** Izdelek je namenjen samo za uporabo v gospodinjstvu. Ne uporabljajte ga na prostem, kjer se uporabljajo izdelki z aerosoli (spreji) ali kjer se uporablja kisik.
- **Predvideni namen:** Te naprave ne uporabljajte na nič drugega kot za namene, za katere je zasnovan. Uporabljajte ga v skladu z navodili v tem priročniku.
- **Dodatna oprema:**
 - Ne uporabljajte dodatkov, ki niso vključeni v paket, oz. ki niso izrecno priporočeni.
 - Ne nalivajte vode neposredno na aparat, ki vsebuje električne komponente.
 - V bližino aparata ne postavljajte virov odprtega ognja, npr. sveč.
 - Preverite, ali napetost, navedena na tipski ploščici, ustreza napetosti v vašem domačem omrežju.

⚠ POZOR: Ne uporabljajte aparata na mestih, kjer se uporablja bencin, barve ali druge vnetljive snovi.

- ⚠ OPOZORILO:** Nikdar se naprave ne dotikajte z mokrimi rokami.
- Med delovanjem naprave ne puščajte brez nadzora. Za zaščito otrok pred nevarnostmi, ki jih predstavljajo električne naprave, se prepričajte, da kabel ne visi nizko in ali otroci nimajo dostopa do naprave.
 - Ne potaplajte naprave v vodo.
 - Ne uporabljajte aparata z zvitim kablom, saj lahko pride do kopičenja toplote.
 - Ne odstranjujte vtiča iz električne vtičnice, dokler naprava ni izklopljena.
 - Če stroja ne uporabljate, ga vedno izključite iz električnega omrežja.
 - Prepričajte se, da se med delovanjem napajalni kabel ne dotika vročih površin.
 - Električni kabel ne sme viseti čez rob mize ali delovne površine. Ne sme se dotikati vročih ali ostrih površin.

⚠ POZOR: Za zmanjšanje tveganja opeklin, požara, električnega udara ali telesnih poškodb, tega aparata ne uporabljajte v bližini odprtega okna. Med delovanjem naprave ne puščajte brez nadzora.

- Ne uporabljajte naprave na prostem ali na mokri površini.

⚠ POZOR: Okoli zunanosti aparata med uporabo vedno pustite vsaj 20 cm prostora. Nikoli ga ne uporabljajte blizu zaves, pod omaricami ali v bližini vnetljivih materialov.

- Te naprave ne uporabljajte s poškodovanim kablom ali vtičem, po okvari, ali če je padla ali bila poškodovana na kakršenkoli drug način.
- **POZOR:** Aparat lahko uporabljajo le odrasle osebe. Naprava ni namenjena za uporabo osebam (vključno z otroki) z zmanjšanimi fizičnimi, zaznavnimi ali psihičnimi sposobnostmi ali s pomanjkanjem izkušenj in znanja, razen če so pod nadzorom ali so prejele navodila glede uporabe naprave s strani osebe, ki je odgovorna za njihovo varnost. Otroke je treba nadzorovati, da se ne bi igrali z napravo.
- Ne dovolite otrokom, da bi se igrali z napravo ali embalažnimi materiali. Nevarnost zadrževanja.
- Otrokom nikoli ne dovolite uporabe električnih naprav brez nadzora odraslih.
- Ne postavljajte aparata na vnetljive ali vroče predmete ali v bližino le-teh.
- Nekatere naprave so zaprte z vijaki, ki onemogočajo poseganje v napravo, da se prepreči nepooblaščen ravnanje/vzdrževanje s strani neizkušenih ali nekvalificiranih oseb, pa tudi zaradi varnostnih razlogov.
- Pred čiščenjem aparat izključite iz omrežja in pustite, da se ohladi
- Nikoli ne shranite aparata, ko je še vroč.
- Ne uporabljajte naprave v neposredni bližini kopalne kadi, prhe ali plavalnega bazena.

- ⚠ POZOR:** Aparata ne pokrivajte med delovanjem in ko je shranjen.
- Naprave ne uporabljajte v bližini zaves, žaluzij ali v kopalnici.
 - Če želite aparat izključiti, primite za vtič, nato pa ga izvlecite iz omrežne vtičnice. Ne vlecite za napajalni kabel.
 - Aparat uporabljajte izključno v gospodinjstvu in podobnih prostorih, kot so:
 - čajne kuhinje v trgovinah, pisarnah in drugih delovnih okoljih;
 - na kmetijah;
 - za stranke hotelov, motelov in drugih namestitvenih objektov;
 - za stranke penzionov.

- Kruh se lahko vname. Opekačev kruha zato ne smete uporabljati blizu ali pod vnetljivimi materiali, kot so zavese. Pri uporabi mora biti opekač kruha pod nadzorom.
- Opekač kruha se lahko med delovanjem zelo segreje. Ne dotikajte se vročih površin.
- Poskrbite, da zrak lahko nemoteno kroži okoli opekača kruha. Na opekač kruha ničesar ne postavljajte.
- Ne poskušajte jemati kruha iz aparata, dokler še deluje.

⚠ OPOZORILO: Posegi v aparat s strani uporabnika/uporabnikov lahko povzročijo materialno škodo ali telesne poškodbe in se štejejo za primere, ki niso v skladu z navodili za uporabo, proizvajalec pa ni odgovoren za nastanek škode.

⚠ POZOR: Iz varnostnih razlogov mora poškodovan napajalni kabel zamenjati proizvajalec, njegov serviser ali enako usposobljena oseba. V aparat ne dajajte zelo velikih kosov kruha, embalaže iz kovinskih folij, kovinskega orodja ali posode, ker lahko povzročijo požar ali električni udar.

⚠ OPOZORILO: Ta naprava se med uporabo segreva. Ne dotikajte se vročih površin z golo kožo. Med uporabo je temperatura dostopnih površin lahko zelo visoka.

- Preden aparat premaknete, ga izklopite, potegnite vtič iz električne vtičnice in pustite, da se popolnoma ohladi.
- Nikoli ne uporabljajte te naprave pod visečimi omaricami ali policami.
- Ne dotikajte se ohišja opekača kruha in pazite na vroče površine. Vedno uporabite stikalo in vrtljivi gumb za nastavitev stopnje opekanja.
- **OPOMBA:** Pri prvi uporabi naprave lahko iz aparata izhaja dim. To je popolnoma neškodljivo in kmalu izgine. Ko uporabljate opekač kruha z dvema rezinama, zagotovite zadostno prezračevanje.
- Še posebej bodite previdni pri opekanju kruha, ki vsebuje maščobe in sladkorje, ker se lahko vnamejo. Če iz kruha izhaja dim, pritisnite na CANCEL in uporabite nižjo nastavitev.
- Opekača kruha nikoli ne uporabljajte brez predala za drobtine.
- Ne uporabljajte opekača kruha brez kruha.
- Naprava ni namenjena za delovanje z zunanjim časovnikom ali ločenim daljinskim upravljalnikom.

⚠ OPOZORILO: VROČA POVRŠINA! Dostopne površine se lahko med uporabo naprave segrejejo.

- Za zmanjšanje tveganja električnega udara ne potaplajte in ne izpostavljajte aparata, kabla ali vtiča dežju, vlagi ali drugi tekočini.
 - Naprave ne uporabljajte v bližini kopalnih kadi, umivalnikov ali drugih posod, ki vsebujejo vodo ali druge tekočine, ali ko stojite na vlažni ali mokri površini.
 - Če naprava pade v vodo, izključite napajanje, tako da takoj izvlečete vtič iz vtičnice.
- NE SEGAJTE V VODO, DA BI VZELI IZ NJE APARAT, DOKLER NI IZKLJUČEN IZ ELEKTRIČNE VTIČNICE.**
- Zavedajte se, da mora pred ponovno uporabo aparat preveriti usposobljen serviser.

Seznam posameznih delov in dodatkov



- | | |
|------------------------------------|-----------------------|
| 1. Reži za kruh | 2. Upravljalna ročica |
| 3. Odstranljivi predal za drobtine | 4. Gumb DEFROST |
| 5. Gumb REHEAT | 6. Gumb CANCEL |
| 7. 6 različnih stopenj opekanja | 8. Protidsrne noge |

Uvod

Pred prvo uporabo opekača kruha

Pred uporabo preberite varnostna navodila v tem priročniku. Pred prvo uporabo tega aparata sledite naslednjim korakom:

- Postavite aparat na vodoravno, ravno in toplotno odporno površino.
- Aparat priključite na električno vtičnico in vklopite ga na mestu napajanja.

OPOMBA: Pri prvi uporabi naprave lahko iz njega izhaja dim. To je popolnoma neškodljivo in kmalu izgine. Ko uporabljate opekač kruha z dvema rezinama, zagotovite zadostno prezračevanje.

Funkcije opekača kruha:

- **REHEAT:** To funkcijo uporabite za pogrevanje opečenega ali hladnega kruha. Pritisnite na ročico za kruh, pritisnite na gumb za pogrevanje (prižge se LED indikator).
- **DEFROST:** Ta funkcija kruh obenem odmrzne in opeče. Nastavitev stopnje opekanja izberite glede na svoje potrebe. Pritisnite na ročico za kruh, pritisnite na gumb za odmrzovanje (prižge se LED indikator).
- **CANCEL:** Če želite med ciklom prenehati z opekanjem, pritisnite na ta gumb in kruh takoj skoči ven.

Opomba: Funkcijski gumbi se samodejno zaklenejo po pritisku na ročico za kruh navzdol približno za 10 sekund. Funkcijske gumbe deaktivirate s pritiskom na CANCEL.

Nastavitve opekanja:

• Izberite nastavitev stopnje opekanja glede na svoje potrebe (1: Rahlo/3: Srednje/6: Močno) in pritisnite ročico za kruh navzdol. Če želite spremeniti nastavitev med opekanjem, pritisnite na gumb CANCEL.

Uporaba opekača kruha:

- Vstavite rezini kruha.
- Izberite nastavitev stopnje opekanja glede na svoje potrebe -1: Rahlo/3: Srednje/6: Močno opekanje.
- Ročico za kruh potisnite popolnoma navzdol, da se zaskoči na mestu.
- Po končanem opekanju se kruh samodejno izvrtne, opekač kruha pa se izklopi.
- Kruh previdno vzemite iz opekača.
- Med vsako uporabo pustite opekač kruha, da se ohladi.

Opomba: Opekate lahko vse vrste kruha, vendar rezine ne smejo biti zelo tanke ali zelo debele. Svež kruh in temni kruh potrebuje daljši čas opekanja kot suh kruh; opekač kruha je treba ustrezno nastaviti. Iskanje zelenih nastavitev lahko zahteva nekaj poskusov.

 **OPOZORILO:** Pazite na vroče površine, ko jemljete kruh iz aparata.

OPOMBA: Opekača kruha nikoli ne uporabljajte brez predala za drobtine.

Odpravljanje težav

Težava	Rešitev
Opekač kruha se ne vklopi.	Prepričajte se, da je napajalni kabel priključen v električno vtičnico. Preverite, ali električna vtičnica deluje. Preverite, če je stikalo v položaju „ON“ (Vklop).
Kruh ni dovolj opečen.	Nastavitev stopnje opekanja izberite glede na svoje potrebe.
Rezina kruha ne pade navzdol.	Poskrbite, da potisnete ročico, dokler ne pade na svoje mesto.
Rezina kruha se žge.	Nastavite nižjo stopnjo opekanja. Pritisnite na tipko CANCEL, da ustavite opekanje.

Čiščenje in vzdrževanje

- Pred čiščenjem aparat izklopite in izključite vtič iz vtičnice.
- Zunanjo površino obrišite z mehko krpo. Če je potrebno, lahko ohišje opekača obrišete z vlažno (ne mokro) krpo.
- Preden vstavite predal za drobtine, ga obrišite z vlažno krpo in temeljito posušite.

Opomba: Aparata ne potaplajte v vodo.

- Za čiščenje aparata nikoli ne uporabljajte grobih gobic.
- Redno preverjajte in odstranjujte drobtine iz predala.
- Pred odstranjevanjem drobtin pustite, da se aparat popolnoma ohladi.
- Opekača kruha nikoli ne uporabljajte brez predala za drobtine.
- Aparat hranite v hladnih, suhih prostorih.

Navodila glede odstranitve

USTREZNA ODSTRANITEV IZDELKA



Simbol prečrtanega zabojnika pomeni, da tega izdelka ne smete zavreči skupaj z gospodinjstskimi odpadki. Da bi preprečili morebitno tveganje za okolje ali zdravje ljudi zaradi nenadzorovanega odlaganja odpadkov, ga odgovorno reciklirajte, da se doseže trajnostna uporaba sekundarnih surovin. Glede recikliranja na vašem območju se obrnite na lokalne oblasti.

Tehnični podatki

Nazivna moč: 220 - 240 V~

Nazivna frekvenca: 50 - 60 Hz

Nazivna izhodna moč: 850 W

Razred zaščite: I (Aparat mora biti ozemljen)

OPEKAČ KRUHA DIAMOND TR0201: AC220-240V 50Hz 1000W

POMEMBNI VARNOSTNI NAPOTKI

Da bi zmanjšali nevarnost nastanka požara, električnega udara, telesnih poškodb ali materialne škode, pri uporabi električnih aparatov upoštevajte osnovne varnostne ukrepe. Pred uporabo natančno preberite ta varnostna opozorila.

1. Napravo lahko uporabljajo otroci od 8 let in osebe z zmanjšanimi fizičnimi, zaznavnimi ali psihičnimi sposobnostmi ali s pomanjkanjem izkušenj in znanja, če so pod nadzorom ali so prejele navodila glede uporabe naprave s strani osebe, ki je odgovorna za njihovo varnost, in razumejo tveganja. Otroci se ne smejo igrati z aparatom. Otroci nad 8 let lahko čistijo in vzdržujejo aparat samo pod nadzorom.

2. Hranite aparat in napajalni kabel izven dosega otrok, mlajših od 8 let.

3. Naprava ni namenjena za delovanje z zunanjim časovnikom ali ločenim daljinskim upravljalnikom.

4. Čiščenje površine:

Pred čiščenjem aparat izklopite, izključite iz omrežja in pustite ga, da se ohladi. Obrišite površino z vlažno krpo in posušite s suho krpo ali papirnato brisačo.

5. Čiščenje predala za drobtine:

Odstranljivi predal za drobtine je nameščen s strani na dnu naprave. Predal za drobtine popolnoma izvlecite. Odstranite drobtine in predal pomijte v vroči vodi. Trdovratnejše madeže lahko odstranite z gobico. Predala ne pomivajte v pomivalnem stroju. Preden predal ponovno vstavite v opekač, ga temeljito posušite.

6. Pozor: Predal za drobtine pogosto izpraznjujte. Če se v njem nabere veliko drobtin, se lahko vnamejo.

7. Zunanja površina se med delovanjem naprave segreje.

8. Kruh se lahko vname, zato opekača ne uporabljajte v bližini ali pod vnetljivimi materiali, kot so zavese.

9. Iz varnostnih razlogov mora poškodovan napajalni kabel zamenjati proizvajalec, njegov serviser ali enako usposobljena oseba.

10. Med delovanjem je lahko temperatura dostopnih površin visoka.

11. Površine se med uporabo lahko segrejejo, NE dotikajte se vročih površin.

12. Ne potaplajte kabla, vtiča ali neodstranljivih delov opekača v vodo ali katero koli drugo tekočino, da ne pride do električnega udara.

13. NE UPORABLJAJTE aparata, če je poškodovan napajalni kabel ali vtič, ali po drugačni poškodbi. Za pregled, popravilo ali nastavitev naprave se obrnite na ustrezni servisni center.

14. Uporaba dodatne opreme, ki je ne priporoča ali prodaja proizvajalec naprave, lahko povzroči telesne poškodbe.
15. Ne uporabljajte naprave na prostem. **IZDELEK JE NAMENJEN SAMO ZA UPORABO V GOSPODINJSTVU.**
16. **NIKOLI** ne pustite kabla viseti čez rob mize ali delovne površine. Ne sme se dotikati vročih površin.
17. Naprave **NE** postavljajte na ali blizu vročega plinskega ali električnega gorilnika ali v vročo pečico.
18. Napravo **UPORABLJAJTE** samo za predvideni namen.
19. V aparat nikoli ne vstavljajte prevelikega kruha, ovojev iz kovinske folije ali orodja.
20. **NE** poskušajte odstranjovati kruha, ko je opekač kruha vklopljen.
21. **NE** uporabljajte opekača brez nadzora.
22. Če predala za drobtine ne čistite redno, obstaja nevarnost požara.
23. Za čiščenje **NE** uporabljajte kovinskih čistilnih gobic. Lahko se odlomijo kosi in obstaja nevarnost električnega udara, če pridejo v stik z električnimi deli.
24. V aparatu **NE** kuhajte, ne grejte in ne pecite riževega kruha ali podobnega peciva.
25. **SHRANITE TA NAVODILA ZA KASNEJŠO UPORABO.**

DELI APARATA:

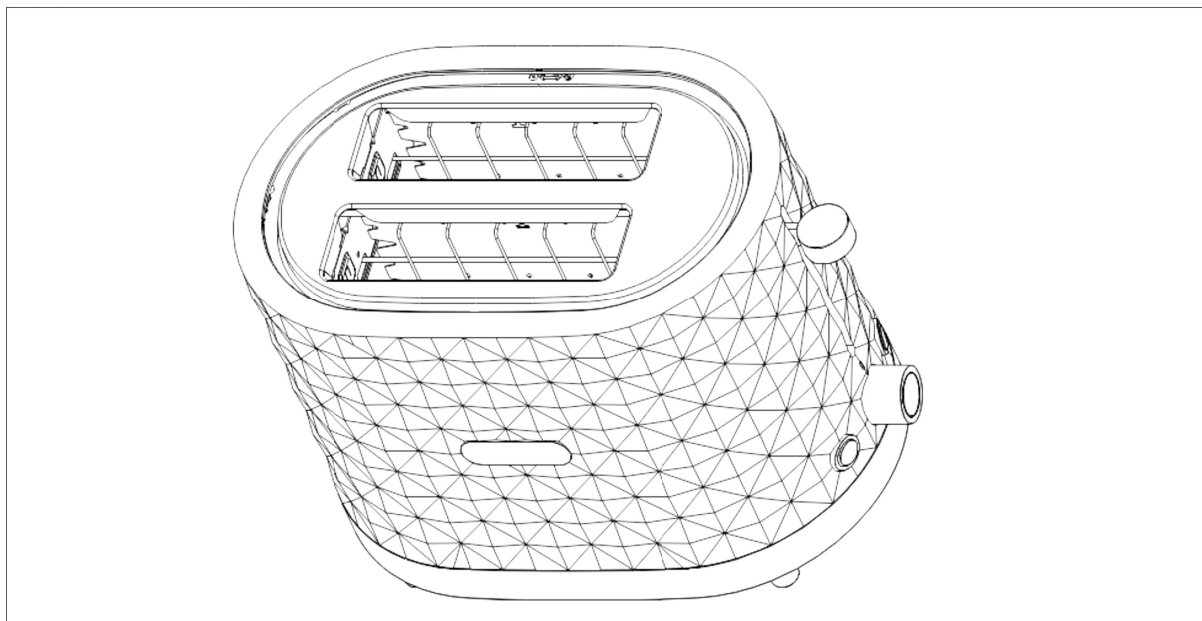

TR0201

1. Gumb Stop
 2. Gumb za pogrevanje
 3. Gumb za odmrzovanje
 4. Gumb za nastavitev stopnje opekanja (+, -)
 5. Gumb za začetek opekanja
 6. Ohišje
 7. Grelni element
 8. Zgornje ohišje
 9. Rešetka
 10. Logotip
 11. Odprtini za vstavljanje kruha
 12. Dekorativni element
 13. Predal za drobtine
- Gumb Stop: Če želite zaustaviti opekanje, pritisnite na ta gumb
 Gumb za pogrevanje: Če želite ponovno segreti opečen kruh, pritisnite na ta gumb
 Gumb za odmrzovanje: Če želite opeči zamrznjen kruh, pritisnite na ta gumb

UPORABA APARATA

Pred prvo uporabo

1. Z opekača odstranite ves embalažni material, etikete in/ali nalepke. Pazite, da v napravi ni ostankov embalažnega materiala.
2. Vstavite predal za drobtine v odprtino na dnu naprave.
3. Izberite mesto za opekač. To mesto mora biti:

- ravna, toplotno odporna, nevljiva površina,
 - najmanj 10 cm od sten ali hrbtnne plošče,
 - najmanj 30 cm od omare ali polic nad opekačem kruha,
 - na zadostni razdalji od vnetljivih materialov, kot so zavese in stenski materiali,
 - na zadostni razdalji od plamena plinskega štedilnika ali električnih komponent.
4. Priključite napajalni kabel v vtičnico 220 - 240 V, 50 Hz. Iz aparata izvlcite samo želeno dolžino kabla, ostalo pa pustite pod opekačem kruha.

Uporaba aparata

1. V tej napravi lahko opečete večino vrst kruha. Mere rezine morajo biti približno 100 mm x 100 mm x 10 mm, sicer bo jemanje kruha iz opekača povezano z nevarnostjo opeklin.
2. Rezino kruha dajte na sredino odprtine za kruh.
3. Ko vstavite kruh v odprtini, z gumbom za nastavev stopnje opekanja nastavite želeno nastavev (čas opekanja) in pritisnite na gumb za začetek opekanja, dokler ne klikne. Samodejno nastavljava vodila za kruh (ki se nahajajo v odprtinah za kruh) samodejno centrirajo kruh, tako da se enakomerno opeče. Po končanem opekanju se kruh samodejno izvriže, gumb za začetek opekanja ter nastavljava vodila pa se vrnejo v prvotni položaj.
4. Površina rešetke, grelnega elementa, odprtin za kruh ali ohišja je vroča, zato pri odstranjevanju kruha bodite previdni, ker obstaja nevarnost opeklin.

Pozor:

1. Opečen kruh je lahko zelo vroč. Ravnajte z njim previdno.
2. Izključite kabel in večkrat premaknite gumb za začetek opekanja gor in dol, da se "zataknjen" kruh izvriže.
3. Za odstranjevanje kruha nikoli ne uporabljajte kovinskega orodja.
4. Nikoli ne vstavljajte prstov ali kovinskega orodja v odprtini za kruh ali v rešetko.

Vzdrževanje in čiščenje

Opekač kruha redno čistite. Ta naprava nima nobenih delov, ki bi jih uporabnik lahko sam popravil, in zahteva minimalno vzdrževanje. Servis in popravila naj izvaja pooblašteni servis. APARATA NIKOLI NE POTAPLJAJTE V VODO.

Po uporabi in pred čiščenjem izključite napajalni kabel opekača iz električne vtičnice in počakajte, da se ohladi.

Čiščenje zunanjih površin:

Pred čiščenjem opekač izključite iz omrežja in pustite, da se popolnoma ohladi. Odstranite predal za drobtine, drobtine odstranite, nato pa predal vstavite nazaj. Zunanost obrišite z rahlo vlažno mehko krpo ali gobo in posušite s krpo ali papirnato brisačo. Ne uporabljajte agresivnih čistil ali abrazivov, ki bi lahko opraskali površino. Čistilnih sredstev nikoli ne pršite neposredno na opekač kruha.

Ustrezna odstranitev izdelka



Ta simbol pomeni, da tega izdelka ne smete zavreči skupaj z gospodinjskimi odpadki v državah članicah EU. Da bi preprečili morebitno tveganje za okolje ali zdravje ljudi zaradi nenadzorovanega odlaganja odpadkov, ga odgovorno reciklirajte, da se doseže trajnostna uporaba sekundarnih surovin. Če želite vrniti rabljen aparat, uporabite sistem zbiranja in recikliranja, ali pa se obrnite na prodajalca, pri katerem ste izdelek kupili. Prodajalec lahko poskrbi za ekološko odstranjevanje naprave.

ROČNI MEŠALNIK DIAMOND MODEL: HM0201 220 – 240 V ~, 50 / 60 HZ, 300 W

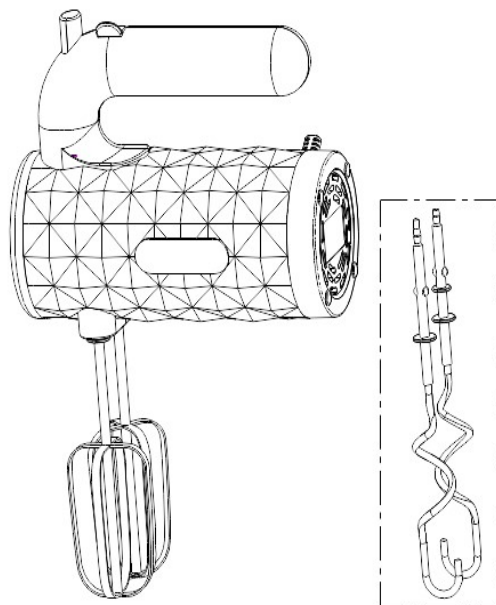

OPIS APARATA

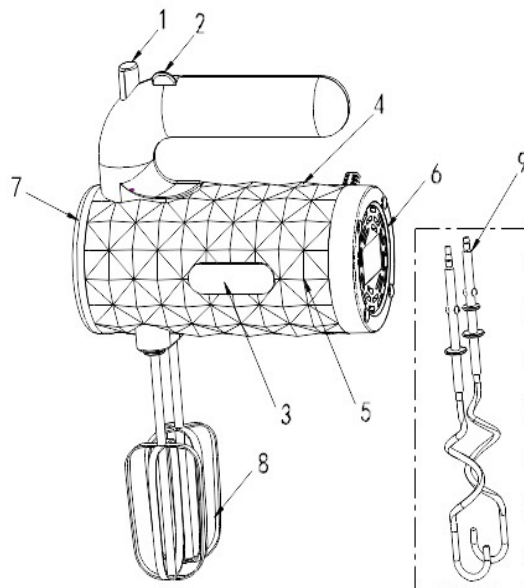

- | | |
|-----------------------------|-------------------------------------|
| 1 · Gumb za izmet metlic | 2 · Stikalo hitrosti 1 - 5 in turbo |
| 3 · Logotip | 4 · Levo ohišje |
| 5 · Desno ohišje | 6 · Zadnji pokrov |
| 7 · Sprednji pokrov | 8 · Leva metlica Desna metlica |
| 9 · Levi kavelj za gnetenje | Desni kavelj za gnetenje |

POMEMBNI VARNOSTNI NAPOTKI

1. Pred uporabo naprave natančno preberite ta navodila za uporabo in jih shranite za kasnejšo uporabo.
2. Preden priključite vtič ali vklopite aparat, se prepričajte, da imate suhe roke.
3. Napravo uporabljajte na varni, suhi in ravni površini.
4. Kadar se na ohišju motorja pojavi vlaga ali tekočina, aparat nemudoma izklopite, izključite in posušite.
5. Preden odstranite ali zamenjate dodatke, vedno izklopite aparat, izključite napajalni kabel in počakajte, da se gibljivi deli ustavijo.
6. Ko naprava deluje, se izogibajte stiku z gibljivimi deli. Med delovanjem imejte roke, lase in oblačila ter kuhinjske pripomočke stran od gibljivih delov.
7. Če aparata dalj časa ne boste uporabljali, ga izklopite in izključite iz električnega omrežja, očistite in shranite.
8. Pred čiščenjem vedno odstranite vse dodatke.
9. Redno preverjajte napajalni kabel in se prepričajte, da nima vidnih poškodb. Poškodovan napajalni kabel mora zamenjati proizvajalec ali njegov serviser.
10. Nikoli ne uporabljajte naprave na prostem.
11. Aparat uporabljajte samo za predvideni namen. Izdelek je namenjen samo za uporabo v gospodinjstvu.
12. Napravo uporabljajte samo za pripravo hrane ali pijače.
13. Osnovne enote z motorjem, kabla in vtiča nikoli ne potaplajte v vodo ali katero koli drugo tekočino, saj lahko pride do električnega udara.
14. Za čiščenje naprave nikoli ne uporabljajte grobih, abrazivnih ali jedkih čistil.
15. Otrokom nikoli ne dovolite, da uporabljajo to napravo. Če napravo uporabljate v bližini otrok, je potreben strog nadzor.
16. Med delovanjem naprave ne puščajte brez nadzora.
17. Med delom nikoli ne poskušajte odstraniti ali zamenjati nobenega dela ročnega mešalnika.
18. Napajalni kabel ne sme viseti čez rob mize ali delovne površine. Ne sme se dotikati vročih površin in se zavozlati.
19. Naprave nikoli ne postavljajte na ali blizu vročega plinskega ali električnega gorilnika ali tam, kjer se lahko dotakne pečice ali mikrovalovne pečice.
20. Nikoli ne uporabljajte dodatkov, ki niso priloženi tej napravi.
21. Nikoli ne mešajte suhe, goste ali težke zmesi več kot 5 minut, ne da bi za nekaj časa izklopili aparat.
22. Iz varnostnih razlogov mora poškodovan napajalni kabel zamenjati proizvajalec, njegov serviser ali enako usposobljena oseba.
23. Naprava ni namenjena za uporabo osebam (vključno z otroki) z zmanjšanimi fizičnimi, zaznavnimi ali psihičnimi sposobnostmi ali s pomanjkanjem izkušenj in znanja, razen če so pod nadzorom osebe, ki je odgovorna za njihovo varnost.
24. Otroke je treba nadzorovati, da se ne bi igrali z napravo.
25. Napravo izklopite, preden zamenjate dodatke ali se približate gibljivim delom.

Opozorilo:

- Naprave ne uporabljajte neprekinjeno zelo dolgo. Motor se lahko pregreje. Naprave ne puščajte v delovanju več kot 2 minuti.
- Ohišje motorja nikoli ne spirajte pod tekočo vodo.
- Preden odstranite dodatke, se prepričajte, da je stikalo za hitrost obrnjeno v položaj "izključeno" in da je kabel izklopljen iz električne vtičnice.

PRED UPORABO APARATA

1. Pred uporabo aparat razpakirajte in odstranite vso embalažo. Hranite embalažo in dokazilo o nakupu.
2. Pred priključitvijo napajalnega kabla se prepričajte, da je stikalo za hitrost 1 - 5 in turbo v položaju "izključeno".
3. Metlici in kavlja za gnetenje pomijte v topli vodi z detergentom in temeljito posušite. Napravo obrišite z vlažno krpo in posušite s čisto mehko krpo. Aparata, napajalnega kabla in vtiča nikoli ne potaplajte v vodo ali druge tekočine. Nikoli ne pomivajte pod tekočo vodo.
4. Ko aparata ne uporabljate, ga izklopite in shranite v skladu z navodili v poglavju "Vzdrževanje in čiščenje".

UPORABA APARATA

Gumb za izmet metlic: S tem gumbom enostavno sprostite dodatke iz naprave. Ta gumb lahko pritisnete samo, če je stikalo za hitrost v položaju "izključeno".

Stikalo za hitrost: S stikalom lahko izbirate med 5 hitrostmi. To stikalo ima tudi položaj "izključeno" za izklop naprave.

Gumb Turbo: Pritisk na gumb TURBO v poljubni nastavitvi hitrosti bo za kratek čas povečal moč naprave.

Stikalo : Stikalo nadzira skledo ali ne.

Metlici: K aparatu sta priloženi dve metlici za stepanje. Metlici imata določen način vstavljanja v aparat, saj nista enaki in ju ni mogoče zamenjati. Najprej odstranite metlico z obročem, glejte sl. B. Če gledate na dno naprave, vstavite narezani konec metlice v levo luknjo. Nato obračajte metlico v nasprotni smeri urinega kazalca, da pravilno namestite zarezo na metlici v luknji, in obenem potiskajte v luknjo, dokler ne zaslišite klika. Metlica je trdno vstavljena v luknjo. Ponovite enak postopek z drugo metlico (brez obroča). Narezani konec metlice vstavite v DESNO luknjo, glejte sliko A.

Kavlja za gnetenje: K aparatu sta priložena dva kavlja za gnetenje. Kavlja za gnetenje imata določen način vstavljanja v aparat, saj nista enaka in ju ni mogoče zamenjati. Najprej odstranite kavelj z obročem, glejte sl. D. Če gledate na dno naprave, vstavite narezani konec kavlja v levo luknjo. Nato obračajte kavelj v nasprotni smeri urinega kazalca, da pravilno namestite zarezo na kavlju v luknji, in obenem potiskajte v luknjo, dokler ne zaslišite klika. Kaveljček je trdno vstavljen v luknjo. Ponovite enak postopek z drugim kavljem (brez obroča). Narezani konec kavlja vstavite v DESNO luknjo, glejte sliko C.

Opomba: Prepričajte se, da sta metlici ali kavlja popolnoma vstavljena v pravilno luknjo, sicer lahko to vpliva na rezultate stepanja ali gnetenja.

FIG. A

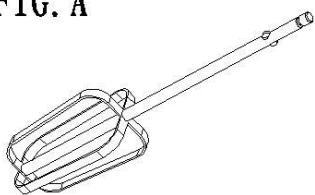

FIG. B

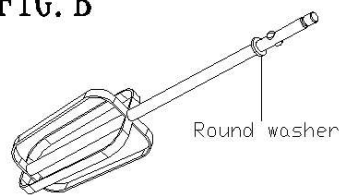

FIG. C

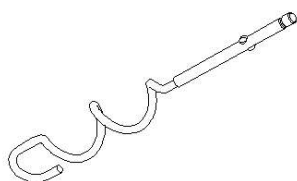
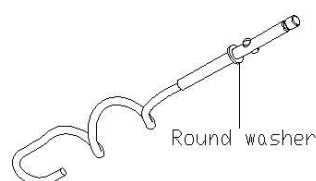

FIG. D



Nadzor hitrosti

Aparat ima pet hitrosti. Na začetku vedno nastavite najnižjo hitrost, nato pa po potrebi preklopite na višjo hitrost.

Nizka hitrost 1 Vmešavanje suhih sestavin in tekočin v testo ter v testo za piškote; npr. orehi, rozine ali ovseni kosmiči a čokoladne kapljice.

Nizka hitrost 2 Mešanje finega testa, npr. za mafine, vafle, palačinke in hitro pecivo, priprava omak in pudingov.

Srednja hitrost 3 Stepanje masla s sladkorjem, stepanje jajc, priprava testa, testa za pecivo, mešanje testa za torte in glazure.

Srednja hitrost 4 Stepanje celih jajc, zamrznjenih sladici, mešanje finega testa za pecivo.

Visoka hitrost 5 Stepanje smetane, stepanje beljakov, priprava pire iz krompirja in zelenjave, npr. buč.

Turbo Pritisnite na gumb TURBO na kateri koli nastavitvi hitrosti, da na kratko povečate moč.

Opozorilo: Funkcije turbo ne uporabljajte več kot 2 minuti, saj se lahko motor pregreje in poškoduje napravo.

Opomba:

Izdelek je namenjen samo za uporabo v gospodinjstvu. Če poskušate mešati težke sestavine, se lahko motor poškoduje in garancija ne krije te škode.

Delovanje aparata

1. Posodo in mešalnik postavite na suho, ravno in varno delovno površino.
2. Prepričajte se, da je naprava izključena iz omrežja in da je stikalo za hitrost v položaju "izključeno".
3. Izberite potreben dodatek in vstavite ga v aparat, glejte poglavje "Uporaba aparata".
4. Pred priključitvijo na ustrezno električno vtičnico in dodajanju sestavin v skledo se prepričajte, da so potrebni dodatki pravilno pritrjeni.
5. S stikalom za hitrost izberite želeno hitrost naprave.

Opomba: Držite skledo varno.

6. Po obdelavi zelenih sestavin izklopite aparat s stikalom za hitrost.

7. Nekateri modeli so opremljeni z gumbom turbo, ki vam omogoča, da za kratek čas povečate moč.
8. Če želite odstraniti metlici ali kavlja iz naprave, jih s prsti rahlo pridržite in pritisnite na gumb za izmet. Metlici ali kavlja se sprostita v vašo roko.
9. Glejte poglavje "vzdrževanje in čiščenje".

Vzdrževanje in čiščenje

Pred čiščenjem aparata se prepričajte, da je aparat izklopljen in ga nato izključite. Pred čiščenjem aparat vedno izklopite in izključite vtič iz vtičnice.

Zunanost aparata obrišite z vlažno krpo in posušite z suho mehko krpo. **Ne potaplajte napajalnega kabla, vtiča ali samega aparata v vodo ali druge tekočine.**

Vedno obrišite vse ostanke hrane z napajalnega kabla. Metlici / kavlja po uporabi takoj odstranite iz naprave in sperite. Metlici in kavlja za gnetenje pomijte v topli vodi z detergentom. Metlici, kavlja za gnetenje in skledo lahko pomivate v pomivalnem stroju. Noben drug del naprave ni primeren za pomivanje v pomivalnem stroju. Ne uporabljajte žičnih gobic ali grobih čistilnih sredstev.

Shranjevanje

Napravo postavite na primerno mesto na kuhinjski pult.

Metlici in kavlja za gnetenje dajte v predal z ostalimi kuhinjskimi pripomočki.

Opomba: Po uporabi nikoli ne navijajte napajalnega kabla okoli naprave, ker ga lahko poškoduje toplota.

Ustrezna odstranitev izdelka



Ta simbol pomeni, da tega izdelka ne smete zavreči skupaj z gospodinjskimi odpadki v državah članicah EU. Da bi preprečili morebitno tveganje za okolje ali zdravje ljudi zaradi nenadzorovanega odlaganja odpadkov, ga odgovorno reciklirajte, da se doseže trajnostna uporaba sekundarnih surovin. Če želite vrniti rabljen aparat, uporabite sistem zbiranja in recikliranja, ali pa se obrnite na prodajalca, pri katerem ste izdelek kupili. Prodajalec lahko poskrbi za ekološko odstranjevanje naprave.

NAVODILA ZA UPORABO ROČNEGA PALIČNEGA MEŠALNIKA DIAMOND HB0202

PREDGOVOR:

Naši izdelki so visokokakovostni, imajo čudovit dizajn in so zanesljivi.

Upam, da vam je novi izdelek všeč.

Tehnični podatki

Izdelek: ročni palični mešalnik

Model: HB0202

Napajanje: 220-240V ~ 50/60Hz

Nazivna moč: 550W

Kategorija: II

Tipska ploščica: preberite podatke na tipski ploščici

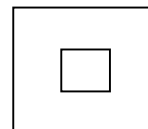

Varnostni napotki

Pred uporabo naprave natančno preberite ta navodila za uporabo in jih shranite za kasnejšo uporabo.

1. Preden aparat priključite, preverite, če napetost električnega omrežja ustreza vrednosti, navedeni na tipski ploščici.
2. Naprave ne uporabljajte, če so omrežni kabel, vtič ali drugi deli poškodovani.
3. Če je napajalni kabel poškodovan, ga mora zamenjati proizvajalec, njegov servis ali podobno usposobljene osebe.
4. Pred sestavljanjem ali razstavljanjem aparat vedno izključite.
5. Osnovne enote naprave z motorjem nikoli ne potaplajte v vodo ali katero koli drugo tekočino, ne spirajte ga pod tekočo vodo. Za čiščenje osnovne enote naprave z motorjem uporabljajte samo vlažno krpo.
6. Med delovanjem naprave nikoli ne puščajte brez nadzora.
7. Ne prekoračite količin in časov obdelave, navedenih v tabeli.
8. Ne dotikajte se rezil, še posebej, če je naprava potopljena, saj so zelo ostra!
9. Če se rezila zataknejo, izključite aparat od napajanja, preden odstranite dele hrane, ki blokirajo rezila.
10. Izdelek je namenjen samo za uporabo v gospodinjstvu.
11. Ta naprava ni namenjena otrokom. Napravo in kabel hranite izven dosega otrok.
12. Napravo lahko uporabljajo osebe z zmanjšanimi fizičnimi, zaznavnimi ali psihičnimi sposobnostmi ali s pomanjkanjem izkušenj in znanja, če so pod nadzorom ali so prejele navodila glede uporabe naprave s strani osebe, ki je odgovorna za njihovo varnost, in razumejo tveganja. Otroci se ne smejo igrati z aparatom.
13. Pred zamenjavo dodatkov vedno izklopite in izključite aparat.

Opis aparata:

1. Petstopenjsko stikalo
2. Stikalo
3. Osnovna enota z motorjem
4. Palica mešalnika

Napotki :

Pred prvo uporabo

Pred prvo uporabo temeljito očistite dele, ki pridejo v stik s hrano (glejte poglavje "Čiščenje").

Priprava na uporabo aparata

1. Pred mešanjem pustite, da se hrana ohladi (najvišja temperatura 80 °C).
2. Pred mešanjem velike sestavine narežite na približno 2 cm velike kose.
3. Napravo pravilno sestavite, preden jo priključite na električno omrežje.

Uporaba aparata

Ročni palični mešalnik je namenjen za :

- ①. Mešanje tekočin, npr. mlečnih izdelkov, sadnih sokov, juh, mešanih pijač in koktajlov itd.
 - ②. Mešanje mehkih sestavin, npr. testa za palačinke ali majoneze.
 - ③. Mešanje pireja iz kuhanih sestavin, npr. otroške hrane.
1. Namestite palico mešalnika na osnovno enoto z motorjem ("zaslišali boste klik") (sl. 2).
 2. Ščitnik rezila popolnoma potopite v sestavine (sl. 3).
 3. Napravo vklopite s pritiskom na gumb za običajno ali visoko hitrost.
 4. Sestavine zmešajte tako, da aparat počasi premikate gor in dol ter s krožnimi gibi (sl. 4).

Čas shranjevanja posameznih živil

	Skupni prostor	Prostor za	Skupni prostor	Prostor za

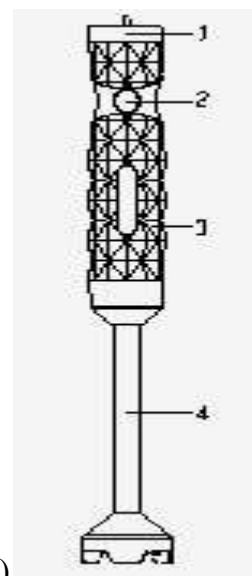

	za shranjevanje	svežo hrano		za shranjevanje	svežo hrano
Sveže sadje in zelenjava (3 °C ~ 8 °C)	1 ~ 2 dni	3 ~ 4 dni	Kuhane ribe in meso (3 °C ~ 8 °C)	2 ~ 3 dni	6 ~ 8 dni
Keksi in sušeno sadje (3 °C ~ 8 °C)	2 ~ 3 dni	25 ~ 30 dni	Sveže ribe in meso (3 °C ~ 8 °C)	2 ~ 3 dni	6 ~ 8 dni

Čiščenje

1. Pred čiščenjem izključite aparat in odstranite dodatke.
 2. Posodo in palico mešalnika pomijte v pomivalnem stroju ali v topli vodi z malo detergenta.
 3. Osnovno enoto z motorjem obrišite z vlažno krpo.
- Pozor: Osnovne enote z motorjem ne potaplajte v vodo.

Okolje

Dotrajane naprave ne smete odvreči med gospodinjske odpadke, temveč jo odnesite na zbirno mesto za recikliranje. To bo pripomoglo k varovanju okolja (sl. 5).

Količine in časi priprave :

Sestavine	količina	čas
Sadje in zelenjava	100-200 g	60 sekund
Otroška hrana, juhe in omake	100-400 ml	60 sekund
Testo	100-500 ml	60 sekund
Mešane pijače	100-1000 ml	60 sekund

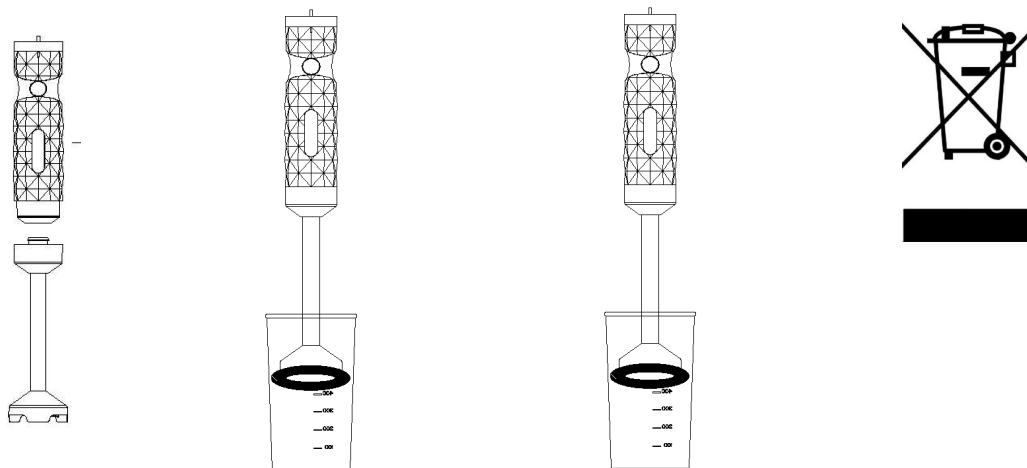

OPEKAČ KRUHA DOTS TR0111: AC220-240V 50HZ 1000W

POMEMBNI VARNOSTNI NAPOTKI

Da bi zmanjšali nevarnost nastanka požara, električnega udara, telesnih poškodb ali materialne škode, pri uporabi električnih aparatov upoštevajte osnovne varnostne ukrepe. Pred uporabo natančno preberite ta varnostna opozorila.

1. Napravo lahko uporabljajo otroci od 8 let in osebe z zmanjšanimi fizičnimi, zaznavnimi ali psihičnimi sposobnostmi ali s pomanjkanjem izkušenj in znanja, če so pod nadzorom ali so prejele navodila glede uporabe naprave s strani osebe, ki je odgovorna za njihovo varnost,

in razumejo tveganja. Otroci se ne smejo igrati z aparatom. Otroci nad 8 let lahko čistijo in vzdržujejo aparat samo pod nadzorom.

2. Hranite aparat in napajalni kabel izven dosega otrok, mlajših od 8 let.

3. Naprava ni namenjena za delovanje z zunanjim časovnikom ali ločenim daljinskim upravljalnikom.

4. Čiščenje površine:

Pred čiščenjem aparat izklopite, izključite iz omrežja in pustite ga, da se ohladi. Obrišite površino z vlažno krpo in posušite s suho krpo ali papirnato brisačo.

5. Čiščenje predala za drobtine:

Odstranljivi predal za drobtine je nameščen s strani na dnu naprave. Predal za drobtine popolnoma izvlecite. Odstranite drobtine in predal pomijte v vroči vodi. Trdovratnejše madeže lahko odstranite z gobico. Predala ne pomivajte v pomivalnem stroju. Preden predal ponovno vstavite v opekač, ga temeljito posušite.

6. Pozor: Predal za drobtine pogosto izpraznjujete. Če se v njem nabere veliko drobtin, se lahko vnamejo.

7. Zunanja površina se med delovanjem naprave segreje.

8. Kruh se lahko vname, zato opekača ne uporabljajte v bližini ali pod vnetljivimi materiali, kot so zavese.

9. Iz varnostnih razlogov mora poškodovan napajalni kabel zamenjati proizvajalec, njegov serviser ali enako usposobljena oseba.

10. Med delovanjem je lahko temperatura dostopnih površin visoka.

11. Površine se med uporabo lahko segrejejo, NE dotikajte se vročih površin.

12. Ne potapljajte kabla, vtiča ali neodstranljivih delov opekača v vodo ali katero koli drugo tekočino, da ne pride do električnega udara.

13. NE UPORABLJAJTE aparata, če je poškodovan napajalni kabel ali vtič, ali po drugačni poškodbi. Za pregled, popravilo ali nastavitev naprave se obrnite na ustrezni servisni center.

14. Uporaba dodatne opreme, ki je ne priporoča ali prodaja proizvajalec naprave, lahko povzroči telesne poškodbe.

15. Ne uporabljajte naprave na prostem. **IZDELEK JE NAMENJEN SAMO ZA UPORABO V GOSPODINJSTVU.**

16. NIKOLI ne pustite kabla viseti čez rob mize ali delovne površine. Ne sme se dotikati vročih površin.

17. Naprave NE postavljajte na ali blizu vročega plinskega ali električnega gorilnika ali v vročo pečico.

18. Napravo UPORABLJAJTE samo za predvideni namen.

19. V aparat nikoli ne vstavljajte prevelikega kruha, ovojev iz kovinske folije ali orodja.

20. NE poskušajte odstranjevati kruha, ko je opekač kruha vklopljen.

21. NE uporabljajte opekača brez nadzora.

22. Če predala za drobtine ne čistite redno, obstaja nevarnost požara.

23. Za čiščenje NE uporabljajte kovinskih čistilnih gobic. Lahko se odlomijo kosi in obstaja nevarnost električnega udara, če pridejo v stik z električnimi deli.

24. V aparatu NE kuhajte, ne grejte in ne pecite riževega kruha ali podobnega peciva.

25. **SHRANITE TA NAVODILA ZA KASNEJŠO UPORABO.**

DELI APARATA:

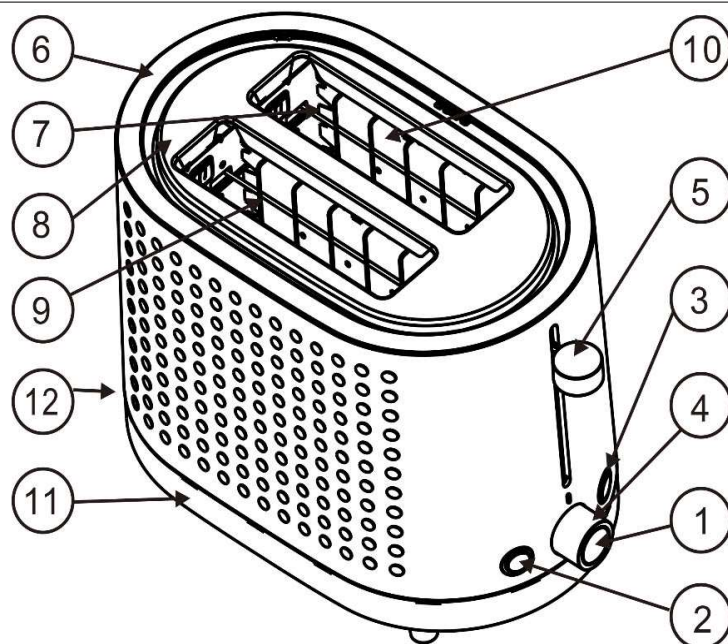

TR0111

1. Gumb Stop 2. Gumb za pogrevanje 3. Gumb za odmrzovanje
 4. Gumb za nastavitev stopnje opekanja (+, -) 5. Gumb za začetek opekanja
 6. Ohišje 7. Grelni element 8. Zgornje ohišje 9. Rešetka 10. Odprtini za vstavljanje kruha
 11. Dekorativni element 12. Predal za drobtine

Gumb Stop: Če želite zaustaviti opekanje, pritisnite na ta gumb

Gumb za pogrevanje: Če želite ponovno segreti opečen kruh, pritisnite na ta gumb

Gumb za odmrzovanje: Če želite opeči zamrznjen kruh, pritisnite na ta gumb

UPORABA APARATA

Pred prvo uporabo

1. Z opekača odstranite ves embalažni material, etikete in/ali nalepke. Pazite, da v napravi ni ostankov embalažnega materiala.
2. Vstavite predal za drobtine v odprtino na dnu naprave.
3. Izberite mesto za opekač. To mesto mora biti:
 - ravna, toplotno odporna, nevnnetljiva površina,
 - najmanj 10 cm od sten ali hrbtnne plošče,
 - najmanj 30 cm od omare ali polic nad opekačem kruha,
 - na zadostni razdalji od vnetljivih materialov, kot so zavese in stenski materiali,
 - na zadostni razdalji od plamena plinskega štedilnika ali električnih komponent.
4. Priključite napajalni kabel v vtičnico 220 - 240 V, 50 Hz. Iz aparata izvlecite samo zeleno dolžino kabla, ostalo pa pustite pod opekačem kruha.

Uporaba aparata

1. V tej napravi lahko opečete večino vrst kruha. Mere rezine morajo biti približno 100 mm x 100 mm x 10 mm, sicer bo jemanje kruha iz opekača povezano z nevarnostjo opeklin.
2. Rezino kruha dajte na sredino odprtine za kruh.
3. Ko vstavite kruh v odprtini, z gumbom za nastavitev stopnje opekanja nastavite želeno nastavitev (čas opekanja) in pritisnite na gumb za začetek opekanja, dokler ne klikne. Samodejno nastavljiva vodila za kruh (ki se nahajajo v odprtinah za kruh) samodejno centrirajo kruh, tako da se enakomerno opeče. Po končanem opekanju se kruh samodejno izvrže, gumb za začetek opekanja ter nastavljiva vodila pa se vrnejo v prvotni položaj.

4. Površina rešetke, grelnega elementa, odprtini za kruh ali ohišja je vroča, zato pri odstranjevanju kruha bodite previdni, ker obstaja nevarnost opeklin.

Pozor:

1. Opečen kruh je lahko zelo vroč. Ravnajte z njim previdno.
2. Izključite kabel in večkrat premaknite gumb za začetek opekanja gor in dol, da se "zataknjen" kruh izvrti.
3. Za odstranjevanje kruha nikoli ne uporabljajte kovinskega orodja.
4. Nikoli ne vstavljajte prstov ali kovinskega orodja v odprtini za kruh ali v rešetko.

Vzdrževanje in čiščenje

Opekač kruha redno čistite. Ta naprava nima nobenih delov, ki bi jih uporabnik lahko sam popravil, in zahteva minimalno vzdrževanje. Servis in popravila naj izvaja pooblaščen servis. APARATA NIKOLI NE POTAPLJAJTE V VODO.

Po uporabi in pred čiščenjem izključite napajalni kabel opekača iz električne vtičnice in počakajte, da se ohladi.

Čiščenje zunanjih površin:

Pred čiščenjem opekač izključite iz omrežja in pustite, da se popolnoma ohladi. Odstranite predal za drobtine, drobtine odstranite, nato pa predal vstavite nazaj. Zunanost obrišite z rahlo vlažno mehko krpo ali gobo in posušite s krpo ali papirnato brisačo. Ne uporabljajte agresivnih čistil ali abrazivov, ki bi lahko opraskali površino. Čistilnih sredstev nikoli ne pršite neposredno na opekač kruha.

Ustrezna odstranitev izdelka



Ta simbol pomeni, da tega izdelka ne smete zavreči skupaj z gospodinjstvi odpadki v državah članicah EU. Da bi preprečili morebitno tveganje za okolje ali zdravje ljudi zaradi nenadzorovanega odlaganja odpadkov, ga odgovorno reciklirajte, da se doseže trajnostna uporaba sekundarnih surovin. Če želite vrniti rabljen aparat, uporabite sistem zbiranja in recikliranja, ali pa se obrnite na prodajalca, pri katerem ste izdelek kupili. Prodajalec lahko poskrbi za ekološko odstranjevanje naprave.

ROČNI MEŠALNIK DOTS 4 MODEL: HM0101220 – 240 V ~, 50 / 60 HZ, 300 W

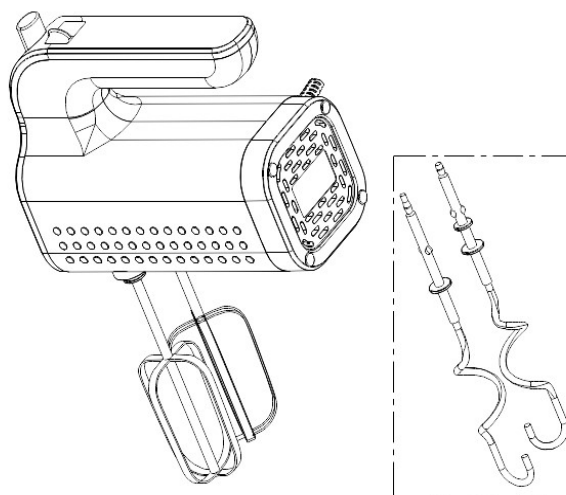

OPIS APARATA

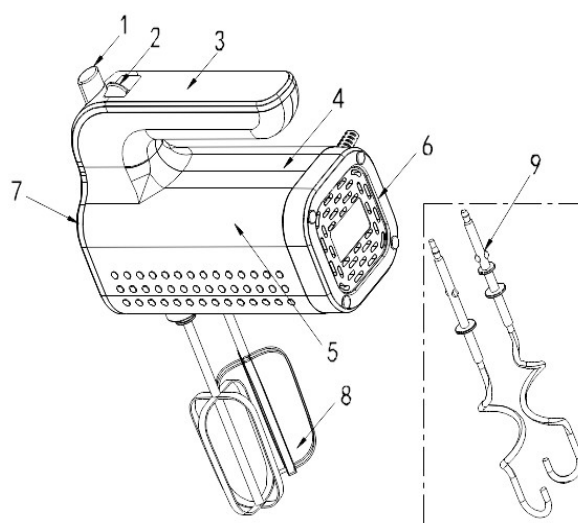

- | | |
|---|----------------------------------|
| 1. Gumb za izmet metlic | 2. Stikalo hitrosti 1-5 in turbo |
| 3. Pokrov gredi HM0101 | 4. Levo ohišje |
| 5. Desno ohišje | 6. Zadnji pokrov |
| 7. Sprednji pokrov | 8. Leva metlica/Desna metlica |
| 9. Levi kavelj za gnetenje/Desni kavelj za gnetenje | |

POMEMBNI VARNOSTNI NAPOTKI

1. Pred uporabo naprave natančno preberite ta navodila za uporabo in jih shranite za kasnejšo uporabo.
2. Preden priključite vtič ali vklopite aparat, se prepričajte, da imate suhe roke.
3. Napravo uporabljajte na varni, suhi in ravni površini.
4. Kadar se na ohišju motorja pojavi vlaga ali tekočina, aparat nemudoma izklopite, izključite in posušite.
5. Preden odstranite ali zamenjate dodatke, vedno izklopite aparat, izključite napajalni kabel in počakajte, da se gibljivi deli ustavijo.
6. Ko naprava deluje, se izogibajte stiku z gibljivimi deli. Med delovanjem imejte roke, lase in oblačila ter kuhinjske pripomočke stran od gibljivih delov.
7. Če aparata dalj časa ne boste uporabljali, ga izklopite in izključite iz električnega omrežja, očistite in shranite.

8. Pred čiščenjem vedno odstranite vse dodatke.
9. Redno preverjajte napajalni kabel in se prepričajte, da nima vidnih poškodb. Poškodovan napajalni kabel mora zamenjati proizvajalec ali njegov serviser.
10. Nikoli ne uporabljajte naprave na prostem.
11. Aparat uporabljajte samo za predvideni namen. Izdelek je namenjen samo za uporabo v gospodinjstvu.
12. Napravo uporabljajte samo za pripravo hrane ali pijače.
13. Osnovne enote z motorjem, kabla in vtiča nikoli ne potaplajte v vodo ali katero koli drugo tekočino, saj lahko pride do električnega udara.
14. Za čiščenje naprave nikoli ne uporabljajte grobih, abrazivnih ali jedkih čistil.
15. Otrokom nikoli ne dovolite, da uporabljajo to napravo. Če napravo uporabljate v bližini otrok, je potreben strog nadzor.
16. Med delovanjem naprave ne puščajte brez nadzora.
17. Med delom nikoli ne poskušajte odstraniti ali zamenjati nobenega dela ročnega mešalnika.
18. Napajalni kabel ne sme viseti čez rob mize ali delovne površine. Ne sme se dotikati vročih površin in se zavozlati.
19. Naprave nikoli ne postavljajte na ali blizu vročega plinskega ali električnega gorilnika ali tam, kjer se lahko dotakne pečice ali mikrovalovne pečice.
20. Nikoli ne uporabljajte dodatkov, ki niso priloženi tej napravi.
21. Nikoli ne mešajte suhe, goste ali težke zmesi več kot 5 minut, ne da bi za nekaj časa izklopili aparat.
22. Iz varnostnih razlogov mora poškodovan napajalni kabel zamenjati proizvajalec, njegov serviser ali enako usposobljena oseba.
23. Naprava ni namenjena za uporabo osebam (vključno z otroki) z zmanjšanimi fizičnimi, zaznavnimi ali psihičnimi sposobnostmi ali s pomanjkanjem izkušenj in znanja, razen če so pod nadzorom osebe, ki je odgovorna za njihovo varnost.
24. Otroke je treba nadzorovati, da se ne bi igrali z napravo.
25. Napravo izklopite, preden zamenjate dodatke ali se približate gibljivim delom.

Opozorilo:

- Naprave ne uporabljajte neprekinjeno zelo dolgo. Motor se lahko pregreje. Naprave ne puščajte v delovanju več kot 2 minuti.
- Ohišje motorja nikoli ne spirajte pod tekočo vodo.
- Preden odstranite dodatke, se prepričajte, da je stikalo za hitrost obrnjeno v položaj "izključeno" in da je kabel izklopljen iz električne vtičnice.

PRED UPORABO APARATA

1. Pred uporabo aparat razpakirajte in odstranite vso embalažo. Hranite embalažo in dokazilo o nakupu.
2. Pred priključitvijo napajalnega kabla se prepričajte, da je stikalo za hitrost 1 - 5 in turbo v položaju "izključeno".
3. Metlici in kavlja za gnetenje pomijte v topli vodi z detergentom in temeljito posušite. Napravo obrišite z vlažno krpo in posušite s čisto mehko krpo. Aparata, napajalnega kabla in vtiča nikoli ne potaplajte v vodo ali druge tekočine. Nikoli ne pomivajte pod tekočo vodo.
4. Ko aparata ne uporabljate, ga izklopite in shranite v skladu z navodili v poglavju "Vzdrževanje in čiščenje".

UPORABA APARATA

Gumb za izmet metlic: S tem gumbom enostavno sprostite dodatke iz naprave. Ta gumb lahko pritisnete samo, če je stikalo za hitrost v položaju "izključeno".

Stikalo za hitrost: S stikalom lahko izbirate med 5 hitrostmi. To stikalo ima tudi položaj "izključeno" za izklop naprave.

Gumb Turbo: Pritisk na gumb TURBO v poljubni nastavitvi hitrosti bo za kratek čas povečal moč naprave.

Stikalo : Stikalo nadzira skledo ali ne.

Metlici: K aparatu sta priloženi dve metlici za stepanje. Metlici imata določen način vstavljanja v aparat, saj nista enaki in ju ni mogoče zamenjati. Najprej odstranite metlico z obročem, glejte sl. B. Če gledate na dno naprave, vstavite narezani konec metlice v levo luknjo. Nato obračajte metlico v nasprotni smeri urinega kazalca, da pravilno namestite zarezo na metlici v luknji, in obenem potiskajte v luknjo, dokler ne zaslišite klika. Metlica je trdno vstavljena v luknjo. Ponovite enak postopek z drugo metlico (brez obroča). Narezani konec metlice vstavite v DESNO luknjo, glejte sliko A.

Kavlja za gnetenje: K aparatu sta priložena dva kavlja za gnetenje. Kavlja za gnetenje imata določen način vstavljanja v aparat, saj nista enaka in ju ni mogoče zamenjati. Najprej odstranite kavelj z obročem, glejte sl. D. Če gledate na dno naprave, vstavite narezani konec kavlja v levo luknjo. Nato obračajte kavelj v nasprotni smeri urinega kazalca, da pravilno namestite zarezo na kavlju v luknji, in obenem potiskajte v luknjo, dokler ne zaslišite klika. Kaveljček je trdno vstavljen v luknjo. Ponovite enak postopek z drugim kavljem (brez obroča). Narezani konec kavlja vstavite v DESNO luknjo, glejte sliko C.

Opomba: Prepričajte se, da sta metlici ali kavlja popolnoma vstavljena v pravilno luknjo, sicer lahko to vpliva na rezultate stepanja ali gnetenja.

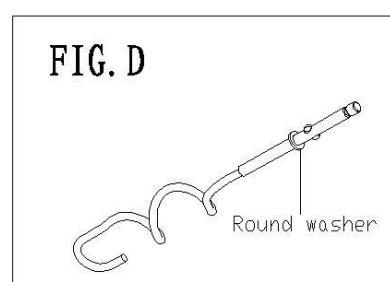
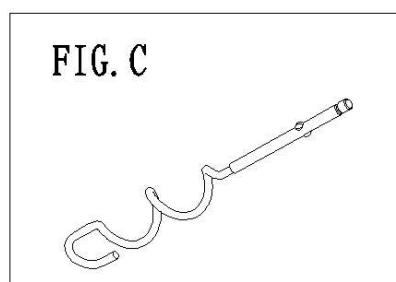
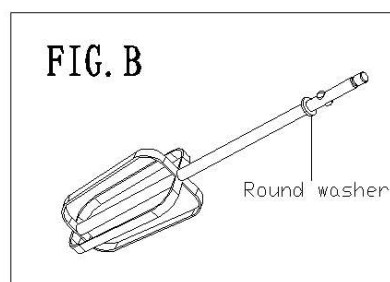
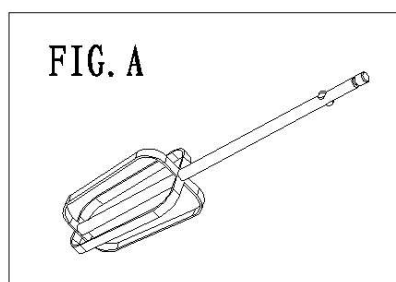

Nadzor hitrosti

Aparat ima pet hitrosti. Na začetku vedno nastavite najnižjo hitrost, nato pa po potrebi preklopite na višjo hitrost.

Nizka hitrost 1 Vmešavanje suhih sestavin in tekočin v testo ter v testo za piškote; npr. orehi, rozine ali ovseni kosmiči a čokoladne kapljice.

Nizka hitrost 2 Mešanje finega testa, npr. za mafine, vafle, palačinke in hitro pecivo, priprava omak in pudingov.

Srednja hitrost 3 Stepanje masla s sladkorjem, stepanje jajc, priprava testa, testa za pecivo, mešanje testa za torte in glazure.

Srednja hitrost 4 Stepanje celih jajc, zamrznjenih sladici, mešanje finega testa za pecivo.

Visoka hitrost 5 Stepanje smetane, stepanje beljakov, priprava pire iz krompirja in zelenjave, npr. buč.

Turbo Pritisnite na gumb TURBO na kateri koli nastavitvi hitrosti, da na kratko povečate moč.

Opozorilo: Funkcije turbo ne uporabljajte več kot 2 minuti, saj se lahko motor pregreje in poškoduje napravo.

Opomba:

Izdelek je namenjen samo za uporabo v gospodinjstvu. Če poskušate mešati težke sestavine, se lahko motor poškoduje in garancija ne krije te škode.

Delovanje aparata

1. Posodo in mešalnik postavite na suho, ravno in varno delovno površino.
2. Prepričajte se, da je naprava izključena iz omrežja in da je stikalo za hitrost v položaju "izključeno".
3. Izberite potreben dodatek in vstavite ga v aparat, glejte poglavje "Uporaba aparata".
4. Pred priključitvijo na ustrezno električno vtičnico in dodajanju sestavin v skledo se prepričajte, da so potrebni dodatki pravilno pritrjeni.
5. S stikalom za hitrost izberite zeleno hitrost naprave.

Opomba: Držite skledo varno.

6. Po obdelavi zelenih sestavin izklopite aparat s stikalom za hitrost.
7. Nekateri modeli so opremljeni z gumbom turbo, ki vam omogoča, da za kratek čas povečate moč.
8. Če želite odstraniti metlici ali kavlja iz naprave, jih s prsti rahlo pridržite in pritisnite na gumb za izmet. Metlici ali kavlja se sprostita v vašo roko.
9. Glejte poglavje "vzdrževanje in čiščenje".

Vzdrževanje in čiščenje

Pred čiščenjem aparata se prepričajte, da je aparat izklopljen in ga nato izključite. Pred čiščenjem aparat vedno izklopite in izključite vtič iz vtičnice.

Zunanost aparata obrišite z vlažno krpo in posušite z suho mehko krpo. **Ne potaplajte napajalnega kabla, vtiča ali samega aparata v vodo ali druge tekočine.**

Vedno obrišite vse ostanke hrane z napajalnega kabla. Metlici / kavlja po uporabi takoj odstranite iz naprave in sperite. Metlici in kavlja za gnetenje pomijte v topli vodi z detergentom. Metlici, kavlja za gnetenje in skledo lahko pomivate v pomivalnem stroju. Noben drug del naprave ni primeren za pomivanje v pomivalnem stroju. Ne uporabljajte žičnih gobic ali grobih čistilnih sredstev.

Shranjevanje

Napravo postavite na primerno mesto na kuhinjski pult.

Metlici in kavlja za gnetenje dajte v predal z ostalimi kuhinjskimi pripomočki.

Opomba: Po uporabi nikoli ne navijajte napajalnega kabla okoli naprave, ker ga lahko poškoduje toplota.

Ustrezna odstranitev izdelka



Ta simbol pomeni, da tega izdelka ne smete zavreči skupaj z gospodinjskimi odpadki v državah članicah EU. Da bi preprečili morebitno tveganje za okolje ali zdravje ljudi zaradi nenadzorovanega odlaganja odpadkov, ga odgovorno reciklirajte, da se doseže trajnostna uporaba sekundarnih surovin. Če želite vrniti rabljen aparat, uporabite sistem zbiranja in recikliranja, ali pa se obrnite na prodajalca, pri katerem ste izdelek kupili. Prodajalec lahko poskrbi za ekološko odstranjevanje naprave.

NAVODILA ZA UPORABO ROČNEGA PALIČNEGA MEŠALNIKA DOTS 5 HB0102

Predgovor:

Naši izdelki so visokokakovostni, imajo čudovit dizajn in so zanesljivi. Upam, da vam je novi izdelek všeč.

Tehnični podatki

Izdelek: ročni palični mešalnik

Model: HB0102

Napajanje: 220-240V ~ 50/60Hz

Nazivna moč: 550W

Kategorija: II

Tipska ploščica: preberite podatke na tipski ploščici

Varnostni napotki

Pred uporabo naprave natančno preberite ta navodila za uporabo in jih shranite za kasnejšo uporabo.

1. Preden aparat priključite, preverite, če napetost električnega omrežja ustreza vrednosti, navedeni na tipski ploščici.
2. Naprave ne uporabljajte, če so omrežni kabel, vtič ali drugi deli poškodovani.
3. Če je napajalni kabel poškodovan, ga mora zamenjati proizvajalec, njegov servis ali podobno usposobljene osebe.
4. Pred sestavljanjem ali razstavljanjem aparat vedno izključite.
5. Osnovne enote naprave z motorjem nikoli ne potaplajte v vodo ali katero koli drugo tekočino, ne spirajte ga pod tekočo vodo. Za čiščenje osnovne enote naprave z motorjem uporabljajte samo vlažno krpo.
6. Med delovanjem naprave nikoli ne puščajte brez nadzora.
7. Ne prekoračite količin in časov obdelave, navedenih v tabeli.
8. Ne dotikajte se rezil, še posebej, če je naprava potopljena, saj so zelo ostra!
9. Če se rezila zataknejo, izključite aparat od napajanja, preden odstranite dele hrane, ki blokirajo rezila.
10. Izdelek je namenjen samo za uporabo v gospodinjstvu.
11. Ta naprava ni namenjena otrokom. Napravo in kabel hranite izven dosega otrok.
12. Napravo lahko uporabljajo osebe z zmanjšanimi fizičnimi, zaznavnimi ali psihičnimi sposobnostmi ali s pomanjkanjem izkušenj in znanja, če so pod nadzorom ali so prejele navodila glede uporabe naprave s strani osebe, ki je odgovorna za njihovo varnost, in razumejo tveganja. Otroci se ne smejo igrati z aparatom.
13. Pred zamenjavo dodatkov vedno izklopite in izključite aparat.

Opis aparata:

1. Gumb za standardno hitrost

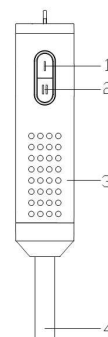

2. Gumb za visoko hitrost
3. Osnovna enota z motorjem
4. Palica mešalnika

Napotki :

Pred prvo uporabo

Pred prvo uporabo temeljito očistite dele, ki pridejo v stik s hrano (glejte poglavje "Čiščenje").

Priprava na uporabo aparata

1. Pred mešanjem pustite, da se hrana ohladi (najvišja temperatura 80 °C).
2. Pred mešanjem velike sestavine narežite na približno 2 cm velike kose.
3. Napravo pravilno sestavite, preden jo priključite na električno omrežje.

Uporaba aparata

Ročni palični mešalnik je namenjen za :

- ①. Mešanje tekočin, npr. mlečnih izdelkov, sadnih sokov, juh, mešanih pijač in koktajlov itd.
 - ②. Mešanje mehkih sestavin, npr. testa za palačinke ali majoneze.
 - ③. Mešanje pireja iz kuhanih sestavin, npr. otroške hrane.
1. Namestite palico mešalnika na osnovno enoto z motorjem ("zaslišali boste klik") (sl. 2).
 2. Ščitnik rezila popolnoma potopite v sestavine (sl. 3).
 3. Napravo vklopite s pritiskom na gumb za običajno ali visoko hitrost.
 4. Sestavine zmešajte tako, da aparat počasi premikate gor in dol ter s krožnimi gibi (sl. 4).

Čas shranjevanja posameznih živil

	Skupni prostor za shranjevanje	Prostor za svežo hrano		Skupni prostor za shranjevanje	Prostor za svežo hrano
Sveže sadje in zelenjava (3 °C ~ 8 °C)	1 ~ 2 dni	3 ~ 4 dni	Kuhane ribe in meso (3 °C ~ 8 °C)	2 ~ 3 dni	6 ~ 8 dni
Keksi in sušeno sadje (3 °C ~ 8 °C)	2 ~ 3 dni	25 ~ 30 dni	Sveže ribe in meso (3 °C ~ 8 °C)	2 ~ 3 dni	6 ~ 8 dni

Čiščenje

1. Pred čiščenjem izključite aparat in odstranite dodatke.
 2. Posodo in palico mešalnika pomijte v pomivalnem stroju ali v topli vodi z malo detergenta.
 3. Osnovno enoto z motorjem obrišite z vlažno krpo.
- Pozor: Osnovne enote z motorjem ne potaplajte v vodo.

Okolje

Dotrajane naprave ne smete odvreči med gospodinjske odpadke, temveč jo odnesite na zbirno mesto za recikliranje. To bo pripomoglo k varovanju okolja (sl. 5).

Količine in časi priprave :

Sestavine	količina	čas
Sadje in zelenjava	100-200 g	60 sekund
Otroška hrana, juhe in omake	100-400 ml	60 sekund
Testo	100-500 ml	60 sekund
Mešane pijače	100-1000 ml	60 sekund

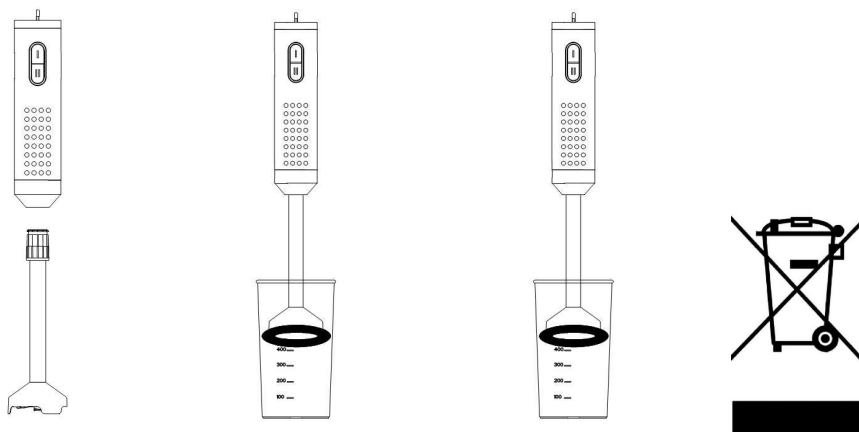

OPEKAČ KRUHA DUSTIN BT-T01

Dragi kupec, pred uporabo natančno preberite ta priročnik, da se izognete poškodbam zaradi nepravilne uporabe in da boste boljše razumeli funkcije tega izdelka. Posebno pozornost namenite navodilom za uporabo. Če predate napravo tretji osebi, ji je potrebno dati tudi ta navodila za uporabo. Shranite jih za kasnejšo uporabo.

POMEMBNI VARNOSTNI NAPOTKI

- Pred uporabo natančno preberite ta priročnik.
 - Shranite navodila za kasnejšo uporabo.
 - Pred uporabo preverite, ali omrežna napetost ustreza napetosti na napisni tablici aparata.
 - Aparat uporabljajte izključno v gospodinjstvu in podobnih prostorih, kot so:
 - čajne kuhinje v trgovinah, pisarnah in drugih delovnih okoljih;
 - za stranke hotelov, motelov in drugih namestitvenih objektov;
 - V okolju: • kmetij • penzionov.
 - Aparat uporabljajte samo v skladu z navodili za uporabo.
- Ne uporabljajte naprave v neposredni bližini kopalne kadi, prhe, umivalnika ali drugih posod z vodo.
- Nikoli ne uporabljajte tega aparata v bližini pipe.
 - Nikoli ne uporabljajte aparata z mokrimi rokami.
 - Če napravo nehote zmočite, nemudoma izvlecite napajalni kabel iz električne vtičnice.
 - Seznanite vse uporabnike s temi navodili.
 - Med delovanjem naprave ne puščajte brez nadzora.
- Aparat uporabljajte samo za predvideni namen. Za škodo, nastalo zaradi nepravilne uporabe ali neupoštevanja naših navodil za uporabo, ne prevzemamo nobene odgovornosti.
- Otroci in invalidi se ne zavedajo vedno nevarnosti, ki jo predstavlja uporaba naprav.
 - Napravo lahko uporabljajo otroci od 8 let in osebe z zmanjšanimi fizičnimi, zaznavnimi ali psihičnimi sposobnostmi ali s pomanjkanjem izkušenj in znanja, če so pod nadzorom ali so prejele navodila glede uporabe naprave s strani osebe, ki je odgovorna za njihovo varnost, in razumejo tveganja.
 - Otroci ne smejo čistiti in vzdrževati aparata, če niso starejši od 8 let in če niso pod nadzorom.
 - Hranite aparat in napajalni kabel izven dosega otrok, mlajših od 8 let.
 - Ta aparat ni igrača, zato ne dovolite otrokom ali osebam s posebnimi potrebami, da se igrajo z njo.
 - Da bi zagotovili varnost svojih otrok, vse embalažne materiale (vrečke, škatle, stiropor itd.)

hranite izven dosega otrok.)

- Opozorilo! Ne dovolite majhnim otrokom, da bi se igrali s folijami:

OBSTAJA NEVARNOST ZADUŠITVE!

- Občasno preverite, če kabel ni poškodovan. Naprave nikoli ne uporabljajte, če sta kabel ali aparat vidno poškodovana.
- Nikoli ne potaplajte naprave v vodo ali druge tekočine.
- Aparata nikoli ne dajajte v pomivalni stroj.
- Nikoli ne uporabljajte aparata v bližini vročih površin.
- Iz varnostnih razlogov mora poškodovan napajalni kabel zamenjati proizvajalec, njegov serviser ali enako usposobljena oseba.
- Pred kakršnim koli čiščenjem ali vzdrževanjem se prepričajte, da je napajanje izključeno.
- Nikoli ne uporabljajte naprave na prostem. Vedno jo namestite na suho mesto.
- Nikoli ne uporabljajte opreme, ki je ni odobril proizvajalec. Nestrokovna popravila lahko znatno povečajo tveganje za uporabnika in napravo.
- Nikoli ne uporabljajte drugega vtiča, razen priloženega.
- Nikoli ne premikajte naprave tako, da vlečete za kabel. Pazite, da se kabel ne zatakne.
- Nikoli ne navijajte kabla okoli aparata in ne upogibajte ga.
- Prepričajte se, da napajalni kabel ne pride v stik z vročimi deli aparata.
- Pred čiščenjem in shranjevanjem se prepričajte, da je aparat ohlajen.
- Med uporabo je temperatura dostopnih površin lahko zelo visoka. Nikoli se ne dotikajte teh delov aparata, da se ne opečete.
- Opečen kruh je lahko zelo vroč. Pazite, da naprava ne pride v stik z vnetljivimi materiali, kot so zavese, tkanine itd., in da napajalni kabel in vtič ne prideta v stik z vodo.
- Pred čiščenjem izključite aparat z omrežja in pustite ga, da se ohladi.
- Naprava ni namenjena za delovanje z zunanjim časovnikom ali ločenim daljinskim upravljalnikom.
- Aparat vedno postavite na mizo ali ravno površino. Poskrbite, da naprava ni pokrita in na njej ni nič položeno.
- Če naprave ne uporabljate, jo vedno izvalcite iz električne vtičnice.
- Če uporabljate podaljšek, vedno preverite, ali je odvit celoten kabel. Uporabljajte samo CE podaljške. Vhodna moč mora biti vsaj 16 A, 250 V, 3000 W.
- Nepravilno delovanje in nepravilna uporaba lahko poškoduje aparat in povzroči telesne poškodbe uporabnika.
- Ta naprava je namenjena za gospodinjstvo in izpolnjuje standarde v zvezi s to vrsto izdelka.
- Glede čiščenja aparata in odstranjevanje drobtin kruha glejte del "Vzdrževanje in čiščenje".

(***Enako usposobljena oseba:** poprodajni oddelek proizvajalca ali uvoznika ali druga oseba,, ki je usposobljena, odobrena in pristojna za izvedbo te vrste popravil.

POSEBNI UKREPI ZA OPEKAČ KRUHA

Med delovanjem naprave ne puščajte brez nadzora (v aparatu se lahko zelo suh kruh vname).

OPOZORILO: kovinski deli se segrevajo!

V opekač nikoli ne dajajte vilic, noža ali drugih predmetov!

SPLOŠNE INFORMACIJE

Simbol "ODPRTA KNJIGA" pomeni, da je priporočljivo prebrati pomembna dejstva, ki jih vsebujejo navodila.



Simbol prečrtanega "ZABOJNIKA", okrajšava WEEE (odpadna električna in elektronska oprema) pomeni, da se naprave ob koncu življenjske dobe ne sme zavreči v domače odpadke, temveč jo je treba vključiti v ločevanje. Obnovitev odpadkov lahko pomaga zaščititi naše okolje.



Simbol "CE" je jamstvo skladnosti z usklajenimi evropskimi standardi, ki spoštujejo bistvene zahteve za tehnične specifikacije. Ti standardi niso zavezujoči, vendar so jamstvo skladnosti z osnovnimi zahtevami.



Simbol ROHS (omejitev uporabe nekaterih nevarnih snovi) za zaščito okolja potrjuje, da za vsako od nevarnih snovi • svinec • živo srebro • (šestvalentni) krom • proizvodi za zaščito pred plamenom PBB in PBDE, je največja koncentracija enaka ali manjša od 0,1% mase homogenega materiala in 0,01% za 6 • kadmij.



Simbol "KOZAREC/VILICE" pomeni, da je naprava združljiva in lahko pride v stik s hrano.



Simbol "TRIMAN" pomeni, da je potrošnik povabljen k razpolaganju z izdelkom v ločenem zbiranju (npr. v zabojniku za recikliranje, na mestu prostovoljnega zbiranja).



Dodatne informacije: <http://www.quefairedemesdechets.fr>

SEZNANITEV Z NAPRAVO

- 2 veliki reži
- Ohišje iz nerjavečega jekla
- Ročaj nosilca kruha
- Gumb za segrevanje
- Gumb za odmrzovanje
- Gumb za izklop
- Gumb za nastavitev stopnje opekanja
- Zbiralnik drobtin (pod aparatom)



PRED PRVO UPORABO

Pustite, da naprava deluje brez kruha približno 3 minute, da odstranite zaščitni sloj iz proizvodnje.

V ta namen izberite najdaljši čas z uporabo gumba za nastavitev stopnje opekanja. Izhajanje dima in vonja je povsem normalno.

UPORABA

- Napajalni kabel popolnoma odvijte.
- Pred uporabo preverite, ali omrežna napetost ustreza napetosti na napisni tablici aparata.
- Priključite napravo na ustrezno električno vtičnico (in priključeno na ozemljitev, če je naprava razreda I), da se izognete nevarnosti.
- Pred kakršnim koli čiščenjem ali sestavljanjem se prepričajte, da je napajanje izključeno.
- Aparat postavite na mizo ali ravno površino.
- Aparata, ki je priklučen na vtičnico, ne puščajte brez nadzora.
- Ne uporabljajte naprave, če je padla, ali če je vidno poškodovana ali če iz nje uhaja.
- Ne posegajte v zgradbo aparata.
- Med dežjem na prostem ne uporabljajte niti ne hranite tega izdelka.
- Nekateri deli aparata se lahko segrejejo. Ne dotikajte se jih, saj bi se lahko opekli.
- Vstavite rezine kruha v režo (v primeru francoskih toastov, narežite štruco na krajše kose, kot je reža, in jo nato razrežite na dva dela na njeni dolžini.). Vaša naprava je zasnovana za francoske toast, ampak tudi za druge rezine kruha, če je njihova debelina in dolžina krajša od reže.
- Potisnite ročaj nosilca kruha, dokler se ne ustavi (hkrati se mrežica v reži stisne okoli kruha, ki se kruh nahaja stran od grelnih žic). Nato sprostite tlak in ročaj bo ostal v spodnjem položaju, kar pomeni, da se je začel postopek segrevanja. Če ročaj takoj skoči navzgor, se prepričajte, da je naprava prikjučena in da nič ne ovira njene povezave.
- Stopnjo opečenosti lahko nastavite, tako da dobite bolj ali manj opečen kruh in sicer z vrtenjem gumba za nastavitvev opekanja v položaje od 1 do 6. Če želite povečati stopnjo opečenosti, zavrtite gumb v smeri urinega kazalca, če pa jo želite zmanjšati, v obratni smeri urinega kazalca. Večje je število, bolj bo kruh opečen.
- Če želite toast samo pogreti, nastavite gumb za nastavitvev stopnje opekanja pod 2.

Uporaba dodatnih funkcij:

Ko potisnete nosilec kruha navzdol, pritisnite na:

- Gumb za segrevanje, ki omogoča, da kruh pogrejete ali opečete.
- Gumb za odmrzovanje, ki omogoča, da opečete kruh, ki je bil prej zamrznjen.
- Če menite, da je v času delovanja kruh dovolj opečen, ali iz drugega razloga, lahko prekinete postopek tako, da preprosto pritisnete na gumb za izklop "STOP".
- Po uporabi aparat vedno izključite in pustite, da se ohladi, preden z njim začnete ravhati ali ga shranite.

VZDRŽEVANJE IN ČIŠČENJE

- Pred kakršnim koli čiščenjem opekača se prepričajte, da je napajanje izključeno in da je popolnoma ohlajen.
- Če želite odstraniti krušne drobtine, izvlecite zbiralnik drobtin, ki se nahaja na strani naprave.
- Za čiščenje nikoli ne uporabljajte ostrih predmetov. V nasprotnem primeru lahko pride do okvare aparata.
- Za čiščenje zunanosti uporabite mehko vlažno krpo.
- Vsa ostala vzdrževalna dela in popravila mora opraviti usposobljen serviser.

HRAMBA

- Prepričajte se, da je naprava popolnoma hladna in suha.
- Ne navijajte napajalnega kabla okoli aparata, ker lahko nastane škoda.
- Napravo hranite na hladnem in suhem mestu.

GARANCIJA

Vse naše izdelke po izdelavi temeljito preverimo.

Za to napravo velja 24-mesečna garancija od datuma nakupa.

Dokazila garancije so:

- Račun in
- Izpolnjen in ožigosan garancijski list (na strani ali na dnu embalaže). Brez teh dokumentov ni mogoče zahtevati brezplačne zamenjave ali popravila.

V garancijski dobi se brezplačno ukvarjamo z napakami aparata ali dodatkov, ki so nastali zaradi poškodbe materiala ali proizvodnje, s popravilom ali zamenjavo. Garancijske storitve ne vključujejo nobenega podaljšanja garancijske dobe in ne dajejo pravice do nove garancije!

V primeru uveljavljanja garancije prenesite cel aparat k svojemu prodajalcu v originalni embalaži skupaj z dokumenti o nakupu.

Razbitih steklenih ali plastičnih delov garancija ne krije. Napake na dodatkih ali obrabnih delih (na primer: krtačke, kavliji, pogonski pasovi, daljinski upravljalnik, odstranljive ščetke, pasovi itd.), kot tudi čiščenje, vzdrževanje ali menjava obrabljenih delov niso zajete v garanciji, zato jih je treba plačati!

Če je v izdelek posegala nepooblaščen oseba, garancija ni veljavna.

Po garancijski dobi se lahko popravila opravijo v specializirani trgovini ali servisu.

TEHNIČNI PODATKI

Električno napajanje 220 – 240 V~ 50/60 Hz

Moč 850 W

Standard I. razreda

Izdelano na Kitajskem

Tehnični podatki o izdelku se lahko spremenijo brez predhodnega obvestila.

Naprava je opremljena z električnim vtičem z ozemljitvijo in je lahko priključena samo na pravilno nameščeno vtičnico z zaščitnim kontaktom.

Opomba: V primeru vprašanj glede ozemljitve ali električnega priključka se posvetujte s kvalificiranim strokovnjakom.

V primeru kratkega stika ozemljitev zmanjšuje tveganje električnega udara in hkrati omogoča, da se tok odvaja z ozemljitvenim vodnikom.

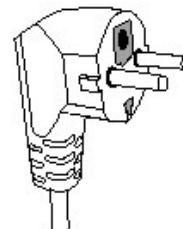

OPOZORILO: Da bi zmanjšali nevarnost električnega udara, v primeru okvare ne odpirajte ohišja, temveč se za popravilo obrnite na usposobljenega serviserja.

Ta naprava je v skladu z direktivami ES in vsemi sedanjimi evropskimi direktivami, kot sta: elektromagnetna združljivost (EMC) in nizka napetost (LVD).

Ta naprava je bila zasnovana in izdelana glede na najnovejše varnostne predpise in tehnične specifikacije.

VEČNAMENSKI KUHINJSKI ROBOT KANTE SM-1086N

Pred uporabo naprave natančno preberite ta navodila za uporabo.

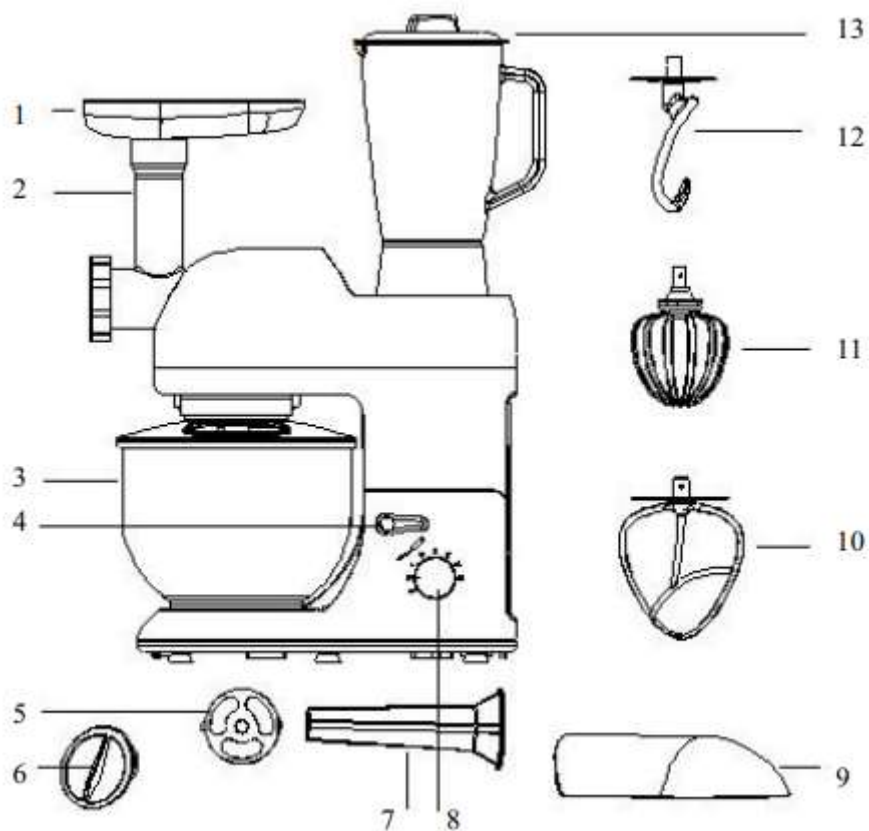
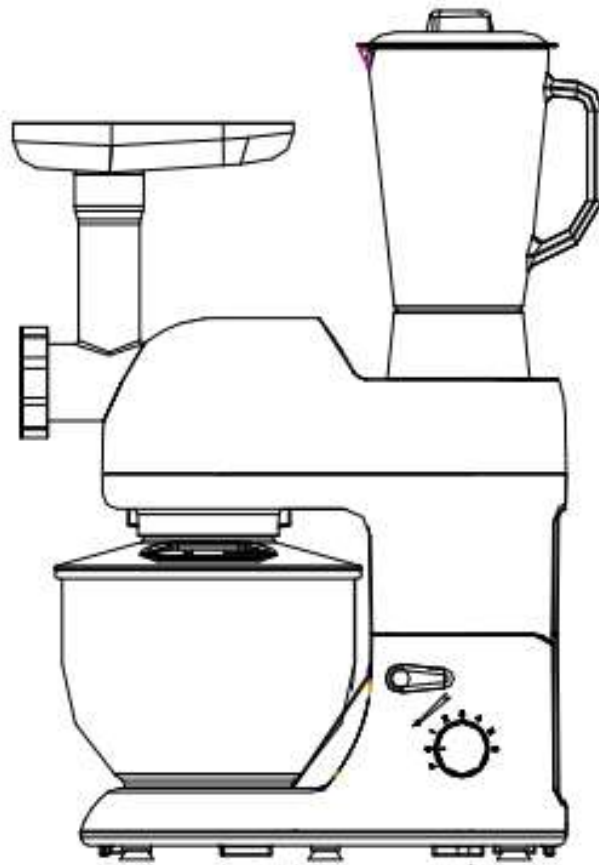

Večnamenski kuhinjski robot (sestavni deli)

1. Lijak
2. Cev
3. Mešalna skleda
4. Gumb
5. Držalo za klobase
6. Sprednji pokrov
7. Polnilec klobas
8. Regulator hitrosti
9. Zadnji pokrov
10. Žvrklja
11. Metlica
12. Kavelj za gnetenje
13. Posoda mešalnika

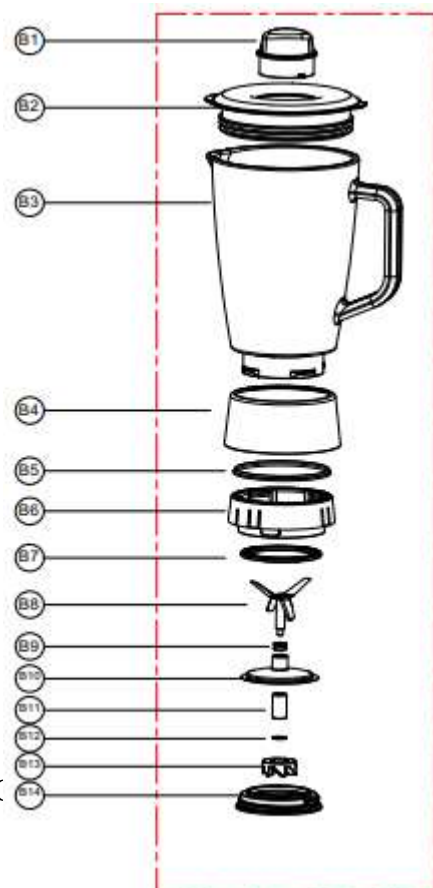

- B1. Merilna skodelica
- B2. Pokrov
- B3. Steklena posoda
- B4. Podstavek posode
- B5. Tesnilo
- B6. Podstavek mešalnika
- B7. Tesnilo
- B8. Rezilo
- B9. Tesnilni obroč osi noža
- B10. Podstavek noža
- B11. Ležaj
- B12. Podloška
- B13. Spojka
- B14. Podloga za fiksiranje

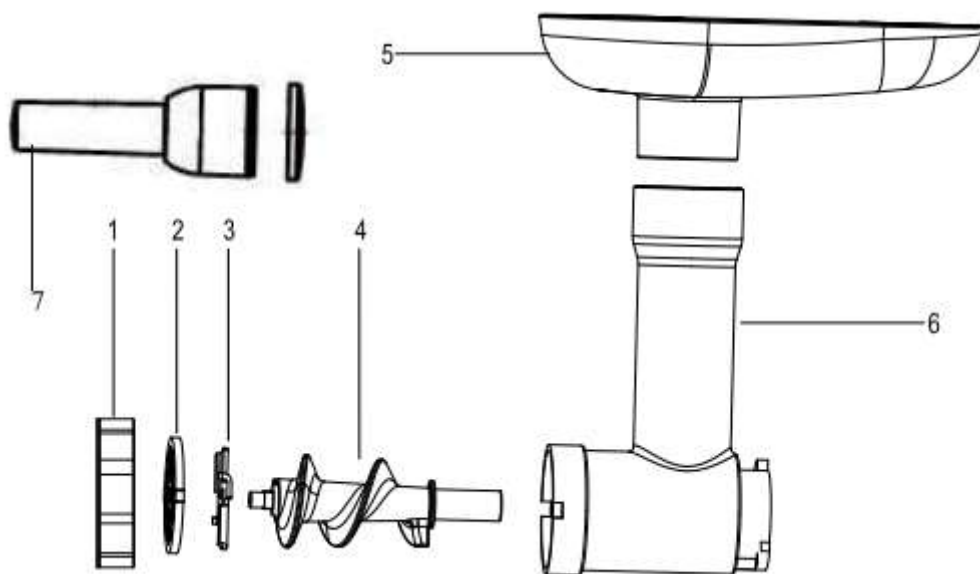

Sestava nastavka za mletje živil

1. Pritrdilna matica
2. Perforiran disk
3. Rezilo
4. Polž
5. Lijak
6. Cev
7. Potisnik živil

Pomembni varnostni napotki

• Navodila za uporabo so del tega izdelka. Vsebujejo pomembne informacije o varnosti, uporabi in odstranjevanju aparata. Pred uporabo izdelka se seznanite z vsemi navodili za uporabo in varnostnimi napotki. Napravo uporabljajte samo za predvideno uporabo, kot je opisano v teh navodilih za uporabo.

Če daste napravo drugi osebi, ji morate dati tudi navodila za uporabo.

• Pazljivo preberite ta priročnik in uporabljajte izdelek v skladu z navodili v priročniku. Pri nepravilni uporabi lahko pride do telesnih poškodb.

- Naprava ni namenjena za uporabo nad 2000 m nadmorske višine.
- Voda ali druge tekočine v nobenem primeru ne smejo priti v osnovno enoto. Zato:
- Aparata nikoli ne uporabljajte na prostem.
- Ne potaplajte osnovne enote v vodo.
- Na aparat nikoli ne postavljajte posod, napolnjenih s tekočino, kot so kozarci, vaze itd.
- Ne uporabljajte aparata v zelo vlažnem okolju.
- Nikoli ne uporabljajte naprave v neposredni bližini pomivalnega korita, kopalne kadi, prhe ali plavalnega bazena zaradi nevarnosti brizganja vode na napravo.

Če v napravo vdre tekočina, takoj odklopite napajalni vtič in dajte napravo v popravilo usposobljenemu tehniku.

- Prepričajte se, da napajalni kabel ni prepognjen, zvit ali stisnjen.
- Pazite, da se napajalni kabel ne poškoduje na ostrih robovih.
- Napajalni kabel se ne sme nahajati blizu vročih površin (na primer peči).
- Napajalni kabel vedno izključite tako, da primete za vtič. Ne vlecite za napajalni kabel.
- Vtič vstavite v električno vtičnico, ki ustreza tehničnim podatkom.
- Napravo lahko namestite samo na trdno, ravno, suho in nevnemljivo površino.
- Poskrbite, da je električna vtičnica lahko dostopna, da po potrebi lahko hitro izvlečete napajalni vtič.

• Če pride do okvare, lahko napravo popravi samo naš servisni center.

• Popravila lahko opravlja samo kvalificiran servis.

• Otroci se ne smejo igrati z aparatom.

• Ta naprava ni namenjena otrokom. Hranite napravo in in kabel izven dosega otrok.

• Aparat uporabljajte samo za predviden namen v skladu s temi navodili za uporabo.

• Nikoli ne uporabljajte praznega aparata.

• Med delovanjem se izogibajte stiku z gibljivimi deli aparata, kot so rezila mešalnika, kavelj za gnetenje, metlica ali žvrklja. Pri tem obstaja nevarnost, da vam roke ali lase potegne v napravo, kar lahko povzroči telesne poškodbe. Vključite aparat samo, če ste pravilno natakneli zaščitni pokrov proti brizganju pri uporabi mešalne skleda ali pokrov, ko uporabljate posodo mešalnika.

• Če naprave nekaj časa ne boste uporabljali, izvlecite vtič iz električne vtičnice. Samo takrat bo naprava popolnoma brez električnega toka.

- Pred čiščenjem aparata vedno izvlecite vtič iz vtičnice.

- Iz varnostnih razlogov mora poškodovan napajalni kabel zamenjati proizvajalec, njegov serviser ali enako usposobljena oseba.
- Bodite previdni pri ravnanju z ostrimi rezili, pri praznjenju posode in pri čiščenju.
- Preden zamenjate dodatke ali se približate delom, ki se med uporabo gibljejo, izklopite aparat in ga izključite iz omrežja.
- Uporabljajte samo eno funkcijo naenkrat!
- Posodo mešalnika uporabljajte samo s podstavkom.

Opozorilo – Preden posodo mešalnika odstranite s podstavka, preverite, ali je mešalnik izklopljen.

- Pri nepravilni uporabi lahko pride do telesnih poškodb.
- Če je aparat brez nadzora, oz. pred sestavljanjem, razstavljanem in čiščenjem ga vedno izključite iz električnega omrežja.
- Bodite previdni pri ravnanju z ostrimi rezili, pri praznjenju posode in pri čiščenju.
- Opozorilo: Preden posodo mešalnika odstranite s podstavka, preverite, ali je mešalnik izklopljen.
- Mešalnik vedno uporabljajte z zaprtim pokrovom. Vedno počakajte, da se priključki za mešanje ustavijo, preden odstranite pokrov.
- Napravo lahko uporabljajo osebe z zmanjšanimi fizičnimi, zaznavnimi ali psihičnimi sposobnostmi ali s pomanjkanjem izkušenj in znanja, če so nadzorom ali so prejele navodila glede uporabe naprave in razumejo tveganja.



OPOZORILO: PO DEMONTAŽI DODATKOV SE NE DOTIKAJTE GONILNE GREDI.

- Ta naprava je namenjena za uporabo v gospodinjstvu in podobnih prostorih, kot so:
 - čajne kuhinje v trgovinah, pisarnah in drugih delovnih okoljih;
 - na kmetijah;
 - za stranke hotelov, motelov in drugih namestitvenih objektov;
 - za stranke penzionov.
- Nikoli ne delajte z napravo več kot 4 minute pri nazivni moči.
- Po vsakem postopku je treba napravo ohladiti na sobno temperaturo.
- V mešalno skledo ali v posodo mešalnika ne dajajte vročih tekočin, ker lahko pride do brizganja iz naprave zaradi nenadne pare.

Tehnične informacije

Napetost/frekvenca/moč: 220 – 240 V AC, 50/60 Hz 1800 W

Prostornina mešalne sklede: 5,0 litrov

Prostornina steklene posode: 1,5 litra

Nominalno delovanje: Najdaljši čas delovanja je 4 minute za vsako uporabo, nato pa se mora po vsaki uporabi ohladiti na temperaturo okolice.

Pred prvo uporabo

- Pred prvo uporabo je treba vse dele kuhinjskega robota temeljito očistiti. (Glejte poglavje: Čiščenje).
- Izvlecite zeleno dolžino kabla iz podstavka kuhinjskega robota in napravo priključite na omrežje.

Poskusna uporaba

1. Zavrtite gumb pogonske gredi in nato dvignite roko naprave.
2. Namestite mešalno skledo in pokrov mešalne sklede na podstavek in pritrdite jo tako, kot kaže puščica.
3. Zavrtite gumb pogonske gredi, nato potisnite zgornji pokrov navzdol in dajte roko navzdol. Preverite, ali je roka trdno povezana s podstavkom in nato obrnite gumb gredi navzgor, da se roka pritrdi.
4. Priključite kabel in zavrtite rotacijski regulator hitrosti na P, nato pa poskusite vsako hitrost za nekaj sekund.
5. Po poskusnem delovanju zavrtite regulator hitrosti na 0.
6. Zavrtite gumb pogonske gredi in dvignite roko in nato ločite mešalni nastavek od priključka nastavka.
7. Odstranite pokrov z zgornjega dela.
8. V posodo mešalnika nalijte kozarec vode, dajte posodo mešalnika na napravo in nato ponovite korake 4, 5 in 6.
9. Odstranite posodo mešalnika in na napravo namestite pokrov.

Navodila za uporabo

1. Pritisnite na ročico za sprostitvev in obrnite pogonsko roko navzgor.
2. Če želite namestiti mešalno skledo, jo vstavite v osnovno enoto.
3. Mešalno skledo pritrdite tako, da jo rahlo zavrtite v nasprotni smeri urinega kazalca, dokler se ne zaskoči.

Opozorilo!

Nikoli ne uporabljajte mešalne sklede brez zaščite pred brizganjem. V nasprotnem primeru lahko pride do brizganja živil.

4. Pritrdite zaščitni pokrov proti brizganju od spodaj, na pogonsko roko. Odprtina za polnjenje z loputo mora biti usmerjena na regulator hitrosti.

5. Pritisnite na zaščitni pokrov proti brizganju, da se zaskoči.

6. Izberite ustrezní nastavek:

Kavelj za gnetenje: za težko testo, npr. testo za kruh

Metlica: na stepanje smetane, stepanje jajčnega beljaka itd.

Žvrklja: za srednje ali lahko testo, npr. testo za pecivo.

7. Namestite nastavek od spodaj v ustrezno luknjo v gonilni roki. Prepričajte se, da so majhne izbokline na gredi nastavka vstavljene v prečni utor luknje.

8. Rahlo pritisnite na nastavek in zavrtite ga v smeri urinega kazalca, dokler se ne zaskoči.

9. Pritisnite na ročico za sprostitvev in dajte pogonsko roko v delovni položaj.

Aparat je zdaj pripravljen za uporabo.

Žvrklja: za srednje ali lahko testo, npr. testo za pecivo.

7. Namestite nastavek od spodaj v ustrezno luknjo v gonilni roki. Prepričajte se, da so majhne izbokline na gredi nastavka vstavljene v prečni utor luknje.

8. Rahlo pritisnite na nastavek in zavrtite ga v smeri urinega kazalca, dokler se ne zaskoči.

9. Pritisnite na ročico za sprostitvev in dajte pogonsko roko v delovni položaj.

Aparat je zdaj pripravljen za uporabo.

Namestitev posode mešalnika:

Opozorilo!

Ne uporabljajte mešalne sklede in posode mešalnika istočasno. Naprava bi bila preobremenjena.

1. Odstranite pokrov.

2. Namestite posodo mešalnika, tako je majhna izboklina obrnjena proti simbolu odprte ključavnice.

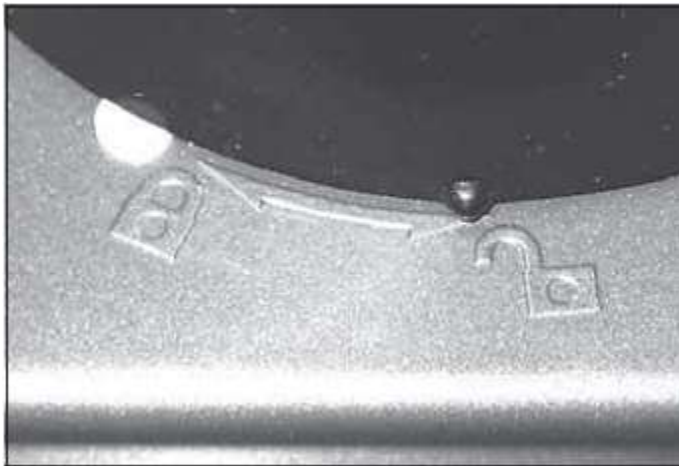

3. Zavrtite posodo mešalnika v smeri urinega kazalca, da se zaskoči. Majhna izboklina je sedaj usmerjena na simbol zaklenjene ključavnice.

Montaža cevi za mletje:

1. Držite ohišje rezila in se prepričajte, da je največja odprtina cevi obrnjena navzgor.
2. Vstavite polž v ohišje rezila.
3. Nataknite obroč z rezilom na polž z rezalnim robom navzgor.
4. Srednji, fini ali grobi perforiran disk (po potrebi) dajte na polž.
5. Pritrdilno matico močno privijte.
6. Vstavite sestavljeno rezalno glavo v večnamensko glavo, tako da jo zavrtite v smeri urinega kazalca v navpičnem položaju (da zaslišite klik).
7. Položite pladenj na navpični del rezalne glave.
8. Aparat je pripravljen za mletje.

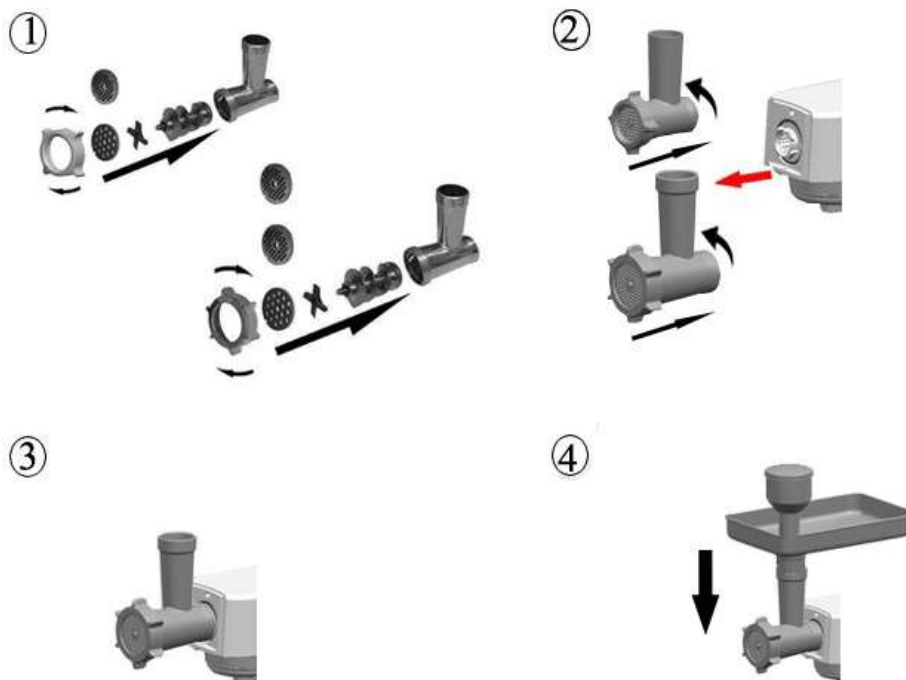

Izdelava klobas

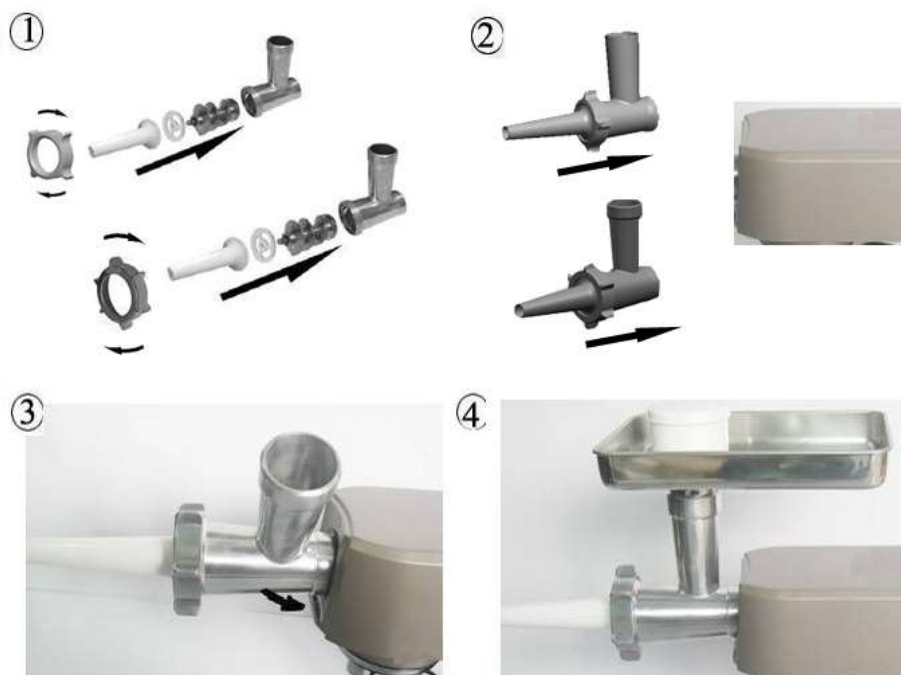

1. Zmeljite meso.
 2. Vstavite polž v enoto za mletje, najprej v plastični konec.
 3. V enoto za mletje vstavite ločilnik.
 4. Vstavite cev za polnjenje klobas na enoto za mletje in privijte pritrdilno matico.
(Prepričajte se, da se zareze ločilnika prilegajo v izbokline rezalne glave).
 5. Vstavite rezalno glavo v večnamensko glavo, tako da jo zavrtite v smeri urinega kazalca v navpičnem položaju (da zaslišite klik).
 6. Položite posodo na navpični del rezalne glave.
 7. Aparat je pripravljen za polnjenje klobas.
- 1) Sestavine dajte v posodo. Meso nežno potisnite v posodo.
 - 2) Dajte črevo za klobase za 10 minut v mlačno vodo. Nato mokro črevo navlecite na nastavek za polnjenje klobas. Vtisnite (začinjeno) mleto meso v enoto za mletje.
 - 3) Če se črevo prilepi na nastavek, ga rahlo omočite z vodo.
 - 4) Pri demontaži enote (za mletje) morate pritisniti gumb za sprostitev enote za mletje navzgor.

Demontaža aparata

1. Pritisnite na ročico za sprostitev in obrnite pogonsko roko navzgor.
2. Če želite odstraniti nastavek, rahlo nanj pritisnite in ga odstranite tako, da ga rahlo zavrtite v smeri urinega kazalca.
3. Odstranite nastavek.
4. Če želite odstraniti pokrov za zaščito proti brizganju vode, ga potegnite navzdol. Sprva povlecite pokrov za zaščito proti brizganju vode rahlo nazaj.
5. Odstranite mešalno skledo tako, da jo rahlo zavrtite v smeri urinega kazalca.
6. Mešalno skledo odložite.
7. Pritisnite na ročico za sprostitev in dajte pogonsko roko v delovni položaj.

Odklop posode mešalnika:

1. Zavrtite posodo mešalnika v nasprotni smeri urinega kazalca, dokler majhna izboklina ne bo kazala na simbol odprte ključavnice.

2. Odstranite posodo mešalnika.
3. Ponovno namestite odstranljiv pokrov.

Demontaža cevi za mletje:

Izvedite korake "Montaža cevi za mletje" v obratnem vrstnem redu.

Navodila za uporabo

Mešanje ali gnetenje testa:

1. Uporabite kavelj za gnetenje testa.
2. Priporočeno razmerje moke in vode je 5:3.
3. Pri polnjenju mešalne skleda pazite, da ne presežete največje količine.
4. Največja količina moke je 1200 g.
5. Od hitrosti 1 za 20 sekund mešanja in od hitrosti 2 za 20 sekund mešanja, do hitrosti 3 s približno 3 minutami mešanja.
6. Ne uporabljajte aparata neprekinjeno dlje kot 4 minute naenkrat.

Stepanje jajčnega beljaka ali smetane:

Vklopite hitrost 4 do hitrost 6, stepajte jajčne beljake neprestano približno 4 minute, glede na velikost jajc, dokler ne nastane trd sneg.

Največja količina je 24 jajc.

250 ml smetane stepajte s hitrostjo od 4 do 6 približno 4 minute.

Ko dajete v mešalno skledo sveže mleko, smetano ali druge sestavine, se prepričajte, da ne presežete največje količine.

Uporabite metlico za jajca.

Ne uporabljajte neprekinjeno dlje kot 4 minute.

Mešanje mlečnih koktajlov, pijač ali drugih tekočin:

1. Zmešajte sestavine po ustreznem receptu, od hitrosti 1 do 6 približno 4 minute.
2. Pazite, da ne presežete največje količine za mešalno skledo.
3. Uporabite žvrkljo.
4. Ne uporabljajte neprekinjeno dlje kot 4 minute.

Mletje mesa

1. Vse dele mesa narežite na koščke (priporočena se govedina ali pusta svinjina, brez kosti in maščobe, priporočena velikost približno: (20 mm x 20 mm x 60 mm), da se prilegajo odprtini za polnjenje.
2. Priključite aparat na omrežje in zavrtite vrtljiv regulator na hitrost 4-6.
3. Meso dajte v posodo za polnjenje. Uporabljajte samo priloženi potisnik.
5. Po uporabi aparat izklopite in izključite iz omrežja.
6. Ne uporabljajte neprekinjeno dlje kot 4 minute.

Uporaba funkcije mešalnika

1. Živila, ki jih želite obdelati, dajte v stekleno posodo.

2. Ta aparat deluje pri največji moči za funkcijo mešalnika za 600 g korenčka + 900 g vode z nastavitvijo hitrosti 6.

3. Natakните pokrov na stekleno posodo in ga dobro zaprite. Vstavite merico v luknjo v pokrovu in jo zavrtite v smeri urinega kazalca, da se zaskoči.

Nastavitev hitrosti	Uporaba
---------------------	---------

Nastavitev "3-4"	za enostavno uporabo s tekočinami
------------------	-----------------------------------

Nastavitev "5-6"	za boljše konsistenco - za mešanje tekočin in trdne hrane
------------------	---

Nastavitev "P"	za drobljenje ledu in kratke, močne impulzne gibe
----------------	---

(Vrtljivi regulator ne ostane trajno na nastavitvi "P".

Morate ga pridržati na nastavitvi "P" ali pa ga znova nastaviti na nastavitev "P")

Po uporabi mešalnika vedno preklopite stikalo na položaj "0", izvlecite napajalni vtič in, če želite odstraniti stekleno posodo, jo enostavno dvignite.

Čiščenje

1. Pred prvo uporabo očistite vse dodatke z vodo in detergentom. Sperite jih in posušite.
2. Pred čiščenjem aparat izklopite in izvlecite vtič iz električne vtičnice..
3. Ko se skleda iz nerjavečega jekla ohladi, jo odstranite. Očistite notranjost in zunanost sklede. Kontaktne površine na dnu sklede naj bodo vedno čiste in suhe. Kontaktne površine brišite samo z vlažno krpo!
4. Odvijte vijačno matico in razstavite vse dele dodatne opreme. Kovinske sklede in žvrklje ne pomivajte v pomivalnem stroju!
5. Za čiščenje nikoli ne uporabljajte koničastih ali ostrih predmetov, ker se lahko poškodujejo funkcionalni deli ali pride do vpliva na varnost naprave.
6. Žvrklja je zelo ostra! Ravnajte previdno!
7. Operite vse dele, razen glavne enote aparata in mešalne sklede v vroči vodi z detergentom. Očistite jih takoj po uporabi. Sperite jih s čisto toplo vodo in jih takoj posušite.
8. Priporočamo, da žvrkljo rahlo namažete z rastlinskim oljem.
9. Glavno enoto obrišite samo z navlaženo mehko krpo!
10. Če je skledo in žvrkljo težko očistiti. V skledo lahko daste vročo vodo z detergentom in napravo vklopite za nekaj sekund s hitrostjo 1.
11. Kako očistiti ohišje osnovne enote in mešalno skledo.

Pred čiščenjem izvlecite vtič iz električne vtičnice.

Očistite ju z mehko krpo in blagim detergentom. Vodo uporabljajte zelo previdno, da preprečite vdor vlage v napravo.

Vsebina paketa

SM-1086:

- | | |
|---------------------------|-----------|
| • Glavna enota | 1 komplet |
| • Mešalna skleda | 1 kos |
| • Žvrklja | 1 komplet |
| • Kavelj za gnetenje | 1 komplet |
| • Metlica | 1 komplet |
| • Posoda za klobase | 1 kos |
| • Cev za polnjenje klobas | 1 kos |
| • Posoda mešalnika | 1 komplet |
| • Naprava za mletje | 1 komplet |
| • Navodila za uporabo | 1 kos |
| • Potisnik živil | 1 kos |

SHRANITE TA NAVODILA!

IZDELEK JE NAMENJEN SAMO ZA UPORABO V GOSPODINJSTVU!

Odstranitev izdelka



Ta oznaka pomeni, da tega izdelka ne smete odvreči skupaj z drugimi gospodinjskimi odpadki po vsej EU. Da bi preprečili morebitno tveganje za okolje ali zdravje ljudi zaradi nenadzorovanega odlaganja odpadkov, ga odgovorno reciklirajte, da se doseže trajnostna uporaba sekundarnih

surovin. Če želite vrniti rabljen aparat, uporabite sistem zbiranja in recikliranja, ali pa se obrnite na prodajalca, pri katerem ste izdelek kupili. Prodajalec lahko poskrbi za ekološko odstranjevanje naprave.

KUHINJSKI ROBOT MACEJKO SM-989

Pred uporabo naprave natančno preberite ta navodila za uporabo.

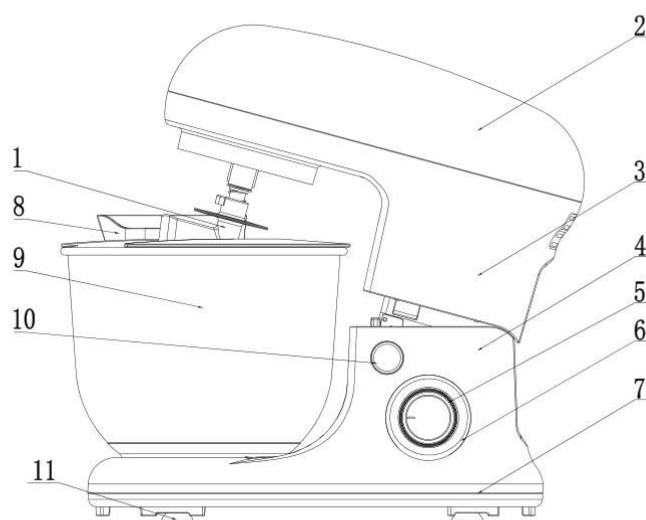
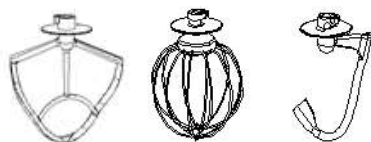
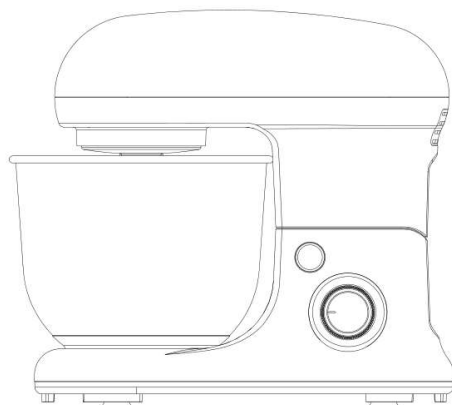

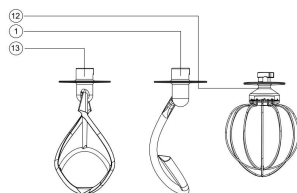

Sl. 1

Dodatki aparata

- | | |
|--------------------------|---------------------------|
| 1. Kavelj za testo | 5. Stikalo |
| 2. Veliki pokrov | 6. Plošča |
| 3. Zgornja enota aparata | 7. Spodnji pokrov |
| 4. Spodnja enota aparata | 8. Pokrov proti brizganju |
| 9. Mešalna skleda | 10. Tipka za sprostitvev |
| 11. Gumijaste noge | 12. Metlica za jajca |
| 13. Žvrklja | |

Pomembni varnostni napotki

- Ne uporabljajte aparata, ko je zgornja enota dvignjena.
- Ne uporabljajte aparata v bližini vode, da ne pride do električnega udara. Napajalnega kabla ne potaplajte v vodo ali druge tekočine.
- Pred prvo uporabo kuhinjskega robota natančno in temeljito preberite informacije in varnostna navodila v tem priročniku.
- Napajalni kabel ne sme biti prepognjen ali stisnjen. Električni kabel ne sme viseti čez rob mize ali delovne površine in ne sme biti nekje, kjer bi se obenj lahko spotaknili.
- Preverite, ali napetost, navedena na tipski ploščici, ustreza napetosti v vašem domačem omrežju. Tipsko ploščico najdete na dnu bloka motorja. Kuhinjski robot lahko priključite samo na omrežno napajanje (~). Pred priključitvijo kuhinjskega robota na omrežje mora biti motor vedno izklopljen. (Stikalo (5) v nastavitvi "0").
- Ne uporabljajte naprave na prostem. Namenjen samo za uporabo v notranjih prostorih.
- Ta naprava ne sme biti v neposredni bližini odprtega ognja, vnetljivih materialov (zavese, tkanine itd.), radiatorja, pečice ali drugega vira toplote.
- Postavite aparat na vodoravno in ravno površino.
- Napravo postavite čim bližje viru napajanja, tako da lahko vtič hitro in enostavno izključite.
- Napravo uporabljajte z vrsto napajanja, ki je navedena na tipski ploščici. Če ste v dvomih glede podrobnosti o dostopnem napajanju, se obrnite na prodajalca ali lokalno podjetje za oskrbo z energijo.
- Ne poskušajte sami popravljati aparata. Če odprete in odstranite pokrove, boste izpostavljeni nevarnim delom pod napetostjo ali drugim nevarnostim.
- Popravila lahko opravlja samo kvalificiran servis.
- Ta naprava ni namenjena otrokom. Hranite napravo in kabel izven dosega otrok.
- Aparat uporabljajte samo za predviden namen.
- Naprave nikoli ne uporabljajte prazne in ne puščajte je brez nadzora.
- Med uporabo se s prsti ne dotikajte gibljivih delov.
- Opozorjamo, da v primeru, da daste napravo drugi osebi, ji morate dati tudi navodila za uporabo.
- Za škodo, nastalo zaradi nepravilne uporabe ali neupoštevanja naših navodil za uporabo/varnostnih navodil, ne prevzemamo nobene odgovornosti.
- Če aparata dalj časa ne boste uporabljali in pred čiščenjem ga izključite iz električnega omrežja.

- Iz varnostnih razlogov mora poškodovan napajalni kabel zamenjati proizvajalec, njegov serviser ali enako usposobljena oseba.
- Če je aparat brez nadzora, oz. pred sestavljanjem, razstavljanem in čiščenjem ga vedno izključite iz električnega omrežja.
- Preden zamenjate dodatke ali se približate delom, ki se med uporabo gibljejo, izklopite aparat in ga izključite iz omrežja.
- Napravo lahko uporabljajo osebe z zmanjšanimi fizičnimi, zaznavnimi ali psihičnimi sposobnostmi ali s pomanjkanjem izkušenj in znanja, če so nadzorom ali so prejele navodila glede uporabe naprave in razumejo tveganja.
- Ta naprava je namenjena za uporabo v gospodinjstvu in podobnih prostorih, kot so:
 - čajne kuhinje v trgovinah, pisarnah in drugih delovnih okoljih;
 - na kmetijah;
 - za stranke hotelov, motelov in drugih namestitvenih objektov;
 - za stranke penzionov.

Čiščenje

1. Pred čiščenjem se prepričajte, da je stikalo v položaju "0" in ali je vtič izključen iz električne vtičnice.
2. Po uporabi pustite aparat, da se ohladi, šele nato ga očistite.
3. Za čiščenje zunanje površine aparata uporabljajte vlažno krpo in blag detergent.
4. Za čiščenje notranjosti in zunanosti ter pokrova za zaščito pred brizganjem ne uporabljajte grobih čistilnih sredstev ali alkohola.
5. Med čiščenjem aparata nikoli ne potaplajte v vodo.
6. Kavelj za gnetenje, metlica za jajca in žvrklja niso primerni za pomivanje v pomivalnem stroju. Dodatke je treba čistiti le v topli vodi z detergentom.
7. Mešalno skledo lahko pomivate v pomivalnem stroju. Skledo lahko očistite tudi s toplo vodo in detergentom. Ne uporabljajte grobih čistilnih sredstev.

Tehnične informacije

Napetost/frekvenca:	220~240 V AC 50/60 Hz 1300 W
Prostornina mešalne sklede:	Največ: 5,0 litrov
Uporaba:	3 minute

Pred prvo uporabo

- Pred prvo uporabo je treba vse dele kuhinjskega robota temeljito očistiti. (glejte poglavje: Čiščenje).
- Izvlecite zeleno dolžino kabla iz podstavka kuhinjskega robota in napravo priključite na omrežje.

Začetek uporabe

1. Sestavine temeljito premešajte v skladu s podrobnostmi, navedenimi v receptu; nato s pomočjo malega gumba (4) dvignite zgornji del (3) Sl. 2, Sl. 3



Sl. 2

Sl. 3

Sl. 4

2. Namestite mešalno skledo (8) na aparat in jo zavrtite v nasprotni smeri urinega kazalca, da se zaskoči. Sl. 4

3. Kavelj za gnetenje (10) ali metlico za jajca (9) ali žvrkljo (1) pritrдите na priključek in zavrtite v smeri urinega kazalca, da se zaskoči. Sl. 5

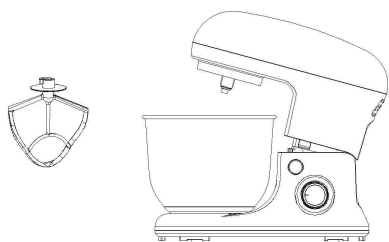

Sl. 5



Sl. 6

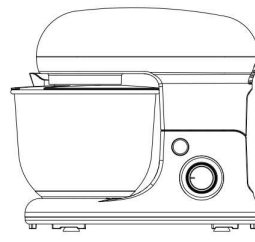

Sl. 7

4. Zavrtite dvižno ročico v smeri puščice (na napravi) in z eno roko pritisnite na zgornji del (3) navzdol. Sl. 6 Sl. 7

5. Vstavite napajalni vtič v električno vtičnico in stikalo (5) v položaj "P" za kratkoročno uporabo ali pa preklopite stikalo na zeleni položaj 1-6 za dolgotrajno uporabo.

6. Zavrtite gumb (5) v položaj "0".

7. Dvignite zgornji del aparata (3) tako, da zavrtite mali gumb (4) v smeri urinega kazalca.

8. Sedaj lahko iz aparata odstranite mešalno skledo (8).

Uporaba aparata

1. Najprej zmešajte sestavine v skladu z navodili in nato obrnite mali gumb (4) v smeri urinega kazalca, da dvignete zgornji del aparata.

2. Namestite mešalno skledo (8) s sestavinami v aparat, nato pa jo zavrtite v nasprotni smeri urinega kazalca.

3. Kavelj za gnetenje (10) ali metlico za jajca (9) ali žvrkljo (1) pritrдите na priključek in zavrtite v smeri urinega kazalca, da se zaskoči.

4. Obrnite mali gumb (4) v smeri urinega kazalca, da dvignete zgornji del aparata (3).

Uporaba

Mešanje ali gnetenje testa:

1. Priporočeno razmerje moke in vode je 5:3, največja količina moke pa 600 g.

2. Od hitrosti 1 za 20 sekund mešanja in od hitrosti 2 za 20 sekund mešanja, do hitrosti 3 s približno 3 minutami mešanja.

3. Pri polnjenju mešalne sklede pazite, da ne presežete največje količine.

4. Največja količina zmesi je 1,5 kg.

5. Uporabite kavelj za testo ali metlico.

Stepanje jajčnega beljaka ali smetane:

1. Vklonite hitrost 4 do hitrost 6, stepajte jajčne beljake neprestano približno 4 minute, glede na velikost jajc, dokler ne nastane trd sneg.

2. 250 ml smetane stepajte s hitrostjo od 4 do 6 približno 5 minut.

3. ko dajete v mešalno skledo sveže mleko, smetano ali druge sestavine, se prepričajte, da ne presežete največje količine.

4. Uporabite metlico za jajca.

Mešanje mlečnih koktajlov, pijač ali drugih tekočin:

1. Zmešajte sestavine po ustreznem receptu, od hitrosti 1 do 6 približno 4 minute.
2. Pazite, da ne presežete največje količine za mešalno skledo.
3. Uporabite žvrkljo.

Deli paketa

- Glavna enota 1 kos
- Mešalna skleda 1 kos
- Kavelj za gnetenje 1 kos
- Žvrklja 1 kos
- Metlica za jajca 1 kos
- Pokrov proti brizganju 1 kos
- Navodila za uporabo 1 kos

KUHINJSKA TEHTNICA S POSODO APRIA EPK402

Pred uporabo preberite ta navodila za uporabo

1. Tip baterije

Tehtnica za delovanje potrebuje 1 litijsko baterijo CR2032.

2. Metoda zamenjave baterije

Ko morate zamenjati baterijo, najprej odstranite pokrov predalčka za baterijo, potisnite ven majhen zatič in baterija bo izskočila, v predalček položite novo CR2032 litijsko baterijo tako, da bo »+« znak gledal navzgor in nazaj namestite pokrov predalčka.

Majhen zatič



3. Specifikacija

- Maksimalna teža 5kg, minimalna teža 5g
- Delitev 1g
- Baterija vključena (CR2032 3Vx1)
- S Tare funkcijo (gumb Z/T)
- Ločeni ON/OFF gumbi
- 4 merske enote (g/oz/lb/kg/)
- Avtomatska nula in avtomatsko izklapljanje (po 1 minuti)
- Indikacija nizke baterije (Lo), zamenjajte baterijo
- Indikacija preobremenitve (OL), na tehtnico nikoli ne postavljajte več kot 5kg

4. Tehtanje

- Položite posodo na površino tehtnice
- Pritisnite gumb »ON/OFF« da tehtnico vklopite (način tehtanja)
- Izberite željeno mersko enoto s pritiskom na gumb UNIT.
- Predmet, ki ga želite stehtati, položite v posodo in tehtajte. Če želite v posodo dodajati nove sestavine, pritisnite na gumb »Z/T«, da tehtnica znova prikaže »0«. Zdaj bo tehtnica prikazovala le težo novih sestavin in ne bo upoštevala prejšnje izmerjene teže.

- Odstavite vse tehtane predmete/sestavine in tehtnica bo prikazala negativno vrednost celotne teže. Pritisnite »Z/T«, da se vrednost vrne na nulo.

5. Dodajanje in tehtanje (Tare funkcija)

Tehtnico lahko večkrat nastavite nazaj na »0«, da stehtate dodatne delne količine.

- 1) To naredite tako, da pritisnete gumb »Z/T« enkrat. Znova se bo prikazala vrednost teže »0«.
- 2) V posodo položite dodatne predmete/sestavine za tehtanje. Prikazala se bo le teža dodanih sestavin.
- 3) Če želite zamenjati posodo ali embalažo na tehtnici z novo posodo, na tehtnico postavite novo ustrezno posodo in pritisnite »Z/T«, da se znova prikaže »0«. Zdaj lahko ponovno tehtate.

Opomba

- Ta postopek lahko večkrat ponovite. Na tehtnico nikoli ne postavite več kot 5kg.
- V primeru, da s tehtnice odstranite posodo in ponovno pritisnete »Z/T«, se bo na desni strani zaslona znova prikazala »0«.

6. Odstranjevanje tehtanih predmetov

- 1) Odstranite želeno količino predmetov. Na zaslonu se bo prikazala vrednost teže odstranjenih predmetov v obliki negativne vrednosti.
- 2) Enkrat pritisnite gumb »Z/T« in tehtnica bo ponovno prikazala vrednost teže »0«.

7. Ugašanje funkcije tehtanja

V primeru, da ničesar ne tehtate 1 minuto, se bo tehtnica samodejno ugasnila.

8. Nasveti za uporabo

- Prepričajte se, da je tehtnica na ravni, enakomerni in trdni podlagi
- Tehtnica ni vodoodporna, ne izpostavljajte je vlagi
- Tehtnico čistite z rahlo navlaženo krpo. Ne uporabljajte kemičnih ali abrazivnih detergentov za čiščenje tehtnice.
- V primeru, da tehtnice dalj časa ne uporabljate, odstranite baterijo.
- Ne spuščajte na tla in na tehtnico ne skakajte. Gre za precizen instrument. Ravnajte z njim previdno.

OSEBNA TEHTNICA BAMOA BL305

1. Napajanje

Ta naprava za svoje delovanje potrebuje 3 AAA baterije, 1.5 V. Pri vstavljanju baterij pazite, da sta pola + in – v pravilnem položaju.

POMEMBNO

Ob prvi uporabi tehtnice ali po premestitvi tehtnice je potrebno prilagajanje nule – pritisnite na sredino tehtnice, da jo aktivirate in nato počakajte, dokler se na zaslonu ne prikaže nula (0.0). Potem za tehtanje stopite direktno na tehtnico. Nadaljnje prilagoditve ne bodo potrebne v primeru, da tehtnica ostane na istem mestu. Za nadaljnje tehtanje preprosto stopite na tehtnico.

2. Delovanje in tehtanje

Korak 1: Položite tehtnico na trdno in ravno površino (izogibajte se površinam s preprogo).

Korak 2: V primeru, da gre za prvo uporabo tehtnice ali je tehtnica bila premeščena na drugo mesto, pritisnite na sredino tehtnice, da jo aktivirate in nato počakajte, dokler se na zaslonu ne prikaže nula (0.0). To je prilagajanje nule.

Korak 3: Stopite na tehtnico in stojte na mestu. Po nekaj sekundah boste videli utripajočo težo, kar kaže na odčitavanje teže. Vaša teža se bo prikazala za 10 sekund, nato se bo tehtnica samodejno ugasnila.

Če se želite stehtati znova, stopite z tehtnice in nato nanjo stopite ponovno.

3. Specifikacije

- Merska enota: kg / lb / st:lb
- Minimalna teža: 5 kg / 11 lb
- Delitev: 0.1 kg / 0.2 lb
- Velikost LCD zaslona: 74x30 mm
- Baterije: 3x 1.5V AAA

- Merilno območje: 5kg do 180kg (11lb do 396lb)
- Maksimalna teža: 180kg / 396lb / 28st:5lb
- Tehnologija: Step on tehnologija
- Indikacija: Nizka baterija in preobremenjenost
- Velikost tehtnice: 302x302x31mm

4. Izbira enote

Gumb za pretvorbo enote je na spodnjem delu plastike, za izbor zelene enote pritisnite na gumb, kg=>lb=>st:lb.

5. Vkllop

S pomočjo step on tehnologije (stopite na tehtnico za takojšnje odčitavanje teže).

6. Izklop

Tehtnica se bo samodejno izklopila po 10 sekundah neuporabe.

7. Indikacija preobremenitve

Ko je tehtnica preobremenjena s težo nad 180kg, se bo na zaslonu prikazal napis "oL". Za zaščito senzorjev odstranite breme.

8. Indikacija nizke baterije

Ko se na zaslonu prikaže napis "Lo", odprite vratca akumulatorja in zamenjajte baterijo.

9. Nasveti za uporabo

1. Ne polagajte tehtnice na preprogo ali na mehko podlago.
2. V primeru daljše neuporabe tehtnice odstranite baterije.
3. Tehtnico očistite s rahlo navlaženo krpo, tehtnice NE potaplajte pod vodo in ne uporabljajte kemičnih in abrazivnih čistilnih sredstev.

KUHINJSKA TEHTNICA BORIA EPK407

Navodila za uporabo

1. Ob prvi uporabi

- V primeru, da ima kupljena tehtnica nameščeno baterijo, obrnite tehtnico in odstranite vratca prostora za baterijo, kot kaže puščica in je prikazano na sliki.
- Odstranite izolacijsko folijo.
- Zaprite baterijska vratca.

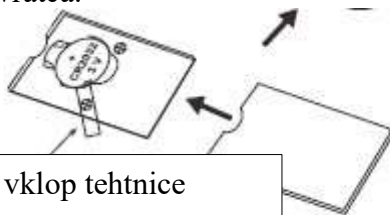

Izolacijska folija, za vklop tehtnice odstranite

2. Lastnosti

- **VKLOP:** pritisnite gumb **ON/Z**, da tehtnico vklopite.
- **IZKLOP**
 - * Samodejni izklop: tehtnica se bo samodejno izklopila po 30 sekundah
 - * Ročni izklop: za izklop pritisnite in 2 sekundi držite gumb **ON/Z**
- **TARE:** tare funkcija je primerna za sestavine, ki pri tehtanju potrebujejo posodo.
- **UNIT:** Pritisnite gumb »**MODE**« za spremembo merske enote, g=>oz
- Privzeta merska enota: g
- Minimalna teža: 5g
- Kapaciteta: 5000g
- Indikacija preobremenitve: OL
- Indikacija nizke napetosti: napetost, ki je nižja kot 2.6V, je indicirana Lo.
- Indikacija negativne teže: gre za indikacijo dejanske negativne teže.

3. Sprememba merske enote

- Ko vklopite tehtnico, bo privzeta merska enota g.
- Če mora uporabnik spremeniti enoto, pritisnite gumb **MODE**, da spremenite g=>oz

4. Tehtanje in tare funkcija

Tare/funkcija nule je izjemno uporabna pri merjenju teže sestavin, ki jih ni mogoče postaviti direktno na tehtnico, na primer moka ali tekočine, ki pri merjenju potrebujejo posodo.

- Najprej položite tehtnico na ravno površino, pritisnite gumb **ON/Z**, da tehtnico vklopite in počakajte, da se na zaslonu prikaže nula.
- Predmet ali posodo položite na tehtnico, na LCD zaslonu se bo prikazala teža predmeta ali posode, nato pritisnite **ON/Z** gumb.
- Pridajte druge predmete/sestavine za tehtanje in prikazala se bo le teža zadnjega predmeta.
- Odstranite vse predmete in tehtnica bo prikazala negativno vrednost teže vseh predmetov. Pritisnite **ON/Z**, da se vrnete na nulo.

5. Opomnik

- Prepričajte se, da je tehtnica postavljena na ravno, enakomerno in trdno površino.



- Tehnica ni vodoodporna. Ne izpostavljajte vlagi.
- Očistite tehniko z rahlo navlaženo krpo. Pri čiščenju tehtnice ne uporabljajte kemičnih/abrazivnih detergentov.
- V primeru daljše neuporabe tehtnice, odstranite baterijo.
- Ne spuščajte na tla in na tehniko ne skakajte. Gre za precizen instrument. Ravnajte z njim previdno.

PAMETNA OSEBNA TEHTNICA FALIA EPF210B

Pred uporabo tehtnice preberite ta navodila za uporabo.

Poskenirajte QR kodo za namestitev aplikacije

1. Pri prvi uporabi

Ta naprava za svoje delovanje potrebuje 2x AAA 1.5V baterije. Prepričajte se, da je baterija dobro umeščena, da sta pola + in – v pravilnem položaju ter da je pokrov baterije dobro zaprt. Tehnica je sedaj primerna za uporabo.

2. Samokalibracija

Tehnica uporablja »step on« tehnologijo, kalibracija je ključnega pomena pri prvi uporabi tehtnice in v primeru premestitve tehtnice na drugo mesto, pri čemer je potrebno tehniko ponovno zagnati. Prižgite tehniko in počakajte približno 10 sekund, da se tehnica samodejno deaktivira (to pomeni, da »0,0« izgine z LCD zaslona). Nato lahko stopite direktno na površino tehtnice za tehtanje in analizo. Za pridobivanje točnih informacij o teži je priporočljiva kalibracija tehtnice na ravni in trdni površini.

3. Opozorilo

Posamezniki s spodbujevalniki srca in elektronskimi vsadki te naprave ne bi smeli uporabljati, saj bi lahko merilna metoda tehtanja vplivala na njihovo pravilno delovanje. Nosečnicam uporaba tehtnice za analizo telesne mase ni priporočena. Ta naprava je primerna za odrasle in otroke nad 10 let.

Nasveti za uporabo in vzdrževanje

- Tehnica ima pomnilnik za 8 oseb
- Prepričajte se, da je tehnica postavljena na ravno in trdno površino. Izogibajte se preprogam in mehkim površinam.
- Tehnica ni vodoodporna. Ne izpostavljajte je vlagi.
- Tehniko očistite z vlažno krpo
- Pri čiščenju tehtnice ne uporabljajte kemičnih in abrazivnih čistil
- Potreben je nadzor otrok, da se s to napravo ne bi igrali

4. Oris tehtnice

LCD zaslon

4-delne kovinske elektrode

Sezujte čevlje in nogavice ter se prepričajte, da je med bosimi nogami in kovinskimi elektrodami dober stik

5. Tehnični parametri

1. Maksimalna teža: 200kg / 440lb / 31st: 7lb
2. Minimalna teža: 5kg/11lb

3. Delitev: 0.1kg/0.2lb/1 lb
4. Indikacija preobremenitve: **Err**
5. Indikacija nizke baterije: **Lo**
6. Napaka impedance: **Err1**, preverite napotke v poglavju 12. Odpravljanje težav
7. Število oseb v pomnilniku: 8 oseb
8. (**fat**) Merjenje deleža telesne maščobe: 5% ~ 50%
9. (**TBW**) Merjenje deleža vode: 10% ~ 80%
10. (**MUS**) Merjenje deleža mišične mase: 10% ~ 80%
11. (**BONE**) Merjenje deleža kosti: 0.5Kg ~ 8.0Kg
12. (**BMI**) Indeks telesne mase
13. (**KCAL**) Potreben dnevni vnos kalorij
14. **Vklop**: Za vklop stopite na tehtnico vrednost takoj odčitajte.
15. **Izklop**: Tehtnica se bo samodejno ugasnila po 10 sekundah neuporabe.

6. Namestitev je možna na sledečih operacijskih sistemih

7. Aplikacija (AiFit)

To tehtnico lahko z aplikacijo povežete preko Bluetooth povezave. Aplikacija AiFit je na voljo za Android in iOS v Google Play (Android) in v App Store (iOS).

Za namestitev »AiFit« aplikacije poskenirajte QR kodo.

8. Opomba

Tehtnico je možno združiti z večimi napravami, vendar lahko podatke pošilja samo eni napravi. Kadar tehtnico uporabljata dva uporabnika, aktivacija dveh aplikacij ni mogoča. Za pridobitev rezultata mora eden od uporabnikov izklopiti aplikacijo in bluetooth povezavo.

9. Smernice za uporabo

1. Zaženite Bluetooth v mobilnem telefonu/na tablici. Tehtnica lahko ostane neaktivna.
2. Zaženite aplikacijo. Registrirajte se (z e-poštnim naslovom in geslom) ali se vpišite, če ste si že ustvarili uporabniški račun.
3. Aplikacija tehtnico samodejno poišče, se z njo poveže in jo dodeli vašemu uporabniškemu računu. Ob vsaki ponovni aktivaciji se bo aplikacija samodejno povezala z tehtnico, ko bo ta v bližini naprave.

10. Vmesnik

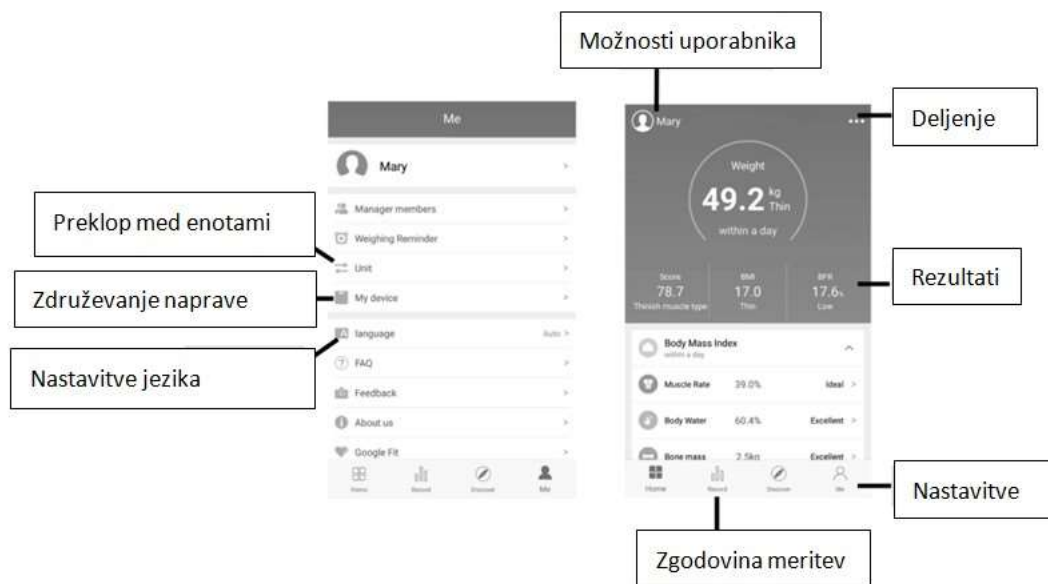

1. Možnosti uporabnika

V možnostih uporabnika lahko dodajate profile in jih urejate. Vsak profil ima svojo lastno zgodovino meritev. Tehnica lahko identificira 8 profilov uporabnikov.

2. Zgodovina meritev

V zgodovini meritev najdete vse predhodnje meritve, ki so shranjene v profilu. Istočasno lahko vidite povprečne vrednosti vsakega parametra.

3. Nastavitve

Nastavitve aplikacije vam omogočajo, da aplikacijo prilagodite svojim potrebam: Preklop med enotami (kg/lb/st), opomnik tehtanja, povezave tehtnice (povezovanje in izklapljanje povezav med napravami), posodobitev sistema, nastavitve jezika itd.

OPOMBA

Naprava prikaže celoten obseg podatkov šele po prvem združevanju z mobilno napravo.

11. Uporaba

1. Odprite aplikacijo, registrirajte uporabnika, nastavite informacije o uporabniku in povežite tehtnico, ko je ta prižgana
2. Ko končate z nastavitvami na telefonu, sezujte čevlje in nogavice in stopite na tehtnico bosi, preden se tehtnica izklopi. Prepričajte se, da je med kovinskimi elektrodami in bosimi stopali dober stik.
3. Počakajte, da se vrednost teže na zaslonu stabilizira. Ne stopajte z tehtnice, še preden se prikažejo ostale vrednosti.
4. Nekaj časa po meritvi se bodo ena za drugo z leve proti desni prikazale 4 »0«. Počakajte, da se prikažejo ostale vrednosti.
5. Ena za drugo se bodo na zaslonu prikazale ostale meritve. Sedaj lahko stopite z tehtnice, LCD zaslon bo prikazal telesno težo, BMI, delež telesne maščobe, delež vode, delež mišične mase, kostno maso, priporočen dnevni vnos kalorij in nato spet telesno težo. Vrednosti se bodo na LCD zaslonu prikazale dvakrat.

KUHINJSKA TEHTNICA FINLA EPK409B

Pred uporabo tehtnice preberite to navodilo za uporabo

1. Začetna uporaba

Ta naprava za svoje delovanje potrebuje 2 AAA, 1.5V baterije. Pri prvi uporabi odstranite izolacijsko folijo z predalčka za baterijo. Pri zamenjavi baterije bodite pozorni, da sta pola + in – v pravilnem položaju.



2. Specifikacije

- Gumbi s senzorji na dotik za **UNIT/IO/TARE**
- Maksimalna teža 5 kg, minimalna teža 5g
- Delitev 1g
- Baterija vključena (AAA 1.5Vx2)
- S Tare funkcijo (gumb TARE)
- 4 merske enote (g/oz/lb:oz/ml)
- Avtomatska nula in avtomatsko izklapljanje (po 1 minuti)
- Indikacija nizke baterije (Lo), zamenjajte baterijo
- Indikacija previsoke obremenitve (oL), nikoli ne postavljajte na tehtnico več kot 5kg
- **VKLOP:** Pritisnite na gumb $\frac{\text{⏻}}{\text{TARE}}$, da vklopite tehtnico
- **IZKLOP**
- Avtomatski izklop: tehtnica se samodejno izklopi po 1 minuti neuporabe
- Ročni izklop: za izklop pritisnite in 2 sekundi držite gumb $\frac{\text{⏻}}{\text{TARE}}$

3. Tehtanje

- Pritisnite gumb $\frac{\text{⏻}}{\text{TARE}}$, da tehtnico prižgete (način tehtanja)
- Izberite zeleno mersko enoto s pritiskom na gumb “UNIT”
- Na površino tehtnice postavite predmet, ki ga želite stehtati in tehtajte. Če morate na tehtnico pridati dodatne sestavine, pritisnite na gumb “TARE”, da tehtnica znova prikaže “0” in pridajte nove sestavine za tehtanje. Tehtnica bo prikazovala le težo dodanih sestavin in ne bo upoštevala teže predmetov, ki so bili na tehtnici pred tem.
- Odstranite vse predmete z tehtnice in ta bo prikazala skupno negativno vrednost teže vseh predmetov. Pritisnite “TARE”, da se vrnete na nulo.
- Za tehtanje tekočin, moke ali drugih sestavin, ki pri tehtanju potrebujejo embalažo ali posodo, postavite na površino primerno embalažo ali posodo, pritisnite na gumb “TARE”, da tehtnica znova prikaže “0” in nato v embalažo ali posodo položite sestavine, ki jih želite stehtati.

4. Dodajanje in tehtanje (Tare funkcija)

- Tehtnico lahko večkrat nastavite nazaj na ničlo pri tehtanju dodatnih delnih količin.

- To naredite tako, da pritisnete na gumb “TARE” enkrat in tehtnica bo znova prikazala vrednost teže “0”.
- Na površino tehtnice ali v posodo postavite dodatne predmete, ki jih želite stehtati in prikazala se bo le teža dodanih sestavin.

Opomba

- Ta postopek lahko večkrat ponovite, vendar na tehtnico ne polagajte teže, večje od 5kg.
- Pri odstranitvi posode ali sestavin z tehtnice in pritiskom na gumb “TARE”, se bo na desni strani zaslona znova prikazala “0”.

5. Odstranjevanje tehtanih predmetov

1) Odstranite želeno količino predmetov/sestavin. Teža odstranjenih predmetov se bo na zaslonu prikazala v obliki negativne vrednosti.

2) Pritisnite gumb »TARE« in tehtnica bo znova prikazala vrednost »0«.

6. Samodejni izklop

Če 1 minuto ničesar ne stehtate, se tehtnica samodejno izklopi.

7. Nasveti za uporabo

- Prepričajte se, da je tehtnica na ravni, enakomerni in trdni podlagi.
- Tehtnica ni vodoodporna. Ne izpostavljajte je vlagi.
- Očistite tehtnico z rahlo vlažno krpo. Pri čiščenju ne uporabljajte kemičnih/abrazivnih detergentov.
- V primeru, da tehtnice dalj časa ne uporabljate, odstranite baterijo
- Ne spuščajte na tla in na tehtnico ne skakajte. Gre za precizen instrument. Ravnajte z njim previdno.

KUHINJSKA TEHTNICA GELSA EPK401

Pred uporabo te tehtnice preberite ta navodila za uporabo.

1. Začetna uporaba

Ta naprava za svoje delovanje potrebuje 1 baterijo CR2032, 3V. Pri prvi uporabi odstranite izolacijsko folijo iz prostora za baterijo. Pri zamenjavi baterije bodite pozorni, da sta pola + in – v pravilnem položaju.

2. Specifikacija

- Opremljena z visoko preciznim senzorjem z merilnim lističem
- Maksimalna teža 5000g, minimalna teža 5g
- Delitev 1g
- Baterija vključena (CR2032 3Vx1)
- S Tare funkcijo (gumb TARE)
- 4 merske enote (g/oz/lb/kg)
- Avtomatska nula in avtomatski izklop (po 1 minuti)
- Indikacija nizke baterije (Lo), namestite novo baterijo
- Indikacija previsoke obremenitve (oL), nikoli na tehtnico ne polagajte več kot 5kg
- VKLOP: Pritisnite gumb ON/OFF da vklopite tehtnico
- IZKLOP
- Avtomatski izklop: Tehtnica se izklopi sama po 1 minuti neuporabe

- Ročni izklop: Za izklapljanje dve sekundi držite gumb ON/OFF

3. Tehtanje

- Pritisnite gumb »ON/OFF«, da vklopite tehtnico (način tehtanja).
- Izberite zeleno mersko enoto s klikom na gumb »UNIT«
- Predmet, ki ga želite tehtati, namestite na tehtnico. Če morate na tehtnico še naprej dodajati sestavine, pritisnite gumb »TARE«, da tehtnica znova prikaže »0«, nato dodajte sestavino in tehtnica bo kazala le težo dodanih sestavin ter ne bo upoštevala teže predmetov in sestavin, ki so bile na tehtnici pred tem.
- Pritisnite gumb »HOLD« in vrednot teže na LCD bo zabeležena v roku 3 sekund. Po treh sekundah ne bo zabeležena.
- Z tehtnice odvezemite vse predmete, da pokaže dejansko negativno težo in pritisnite »TARE«, da se vrne na nulo.
- Pri tehtanju tekočin, moke ali ostalih stvari, ki za tehtanje potrebujejo embalažo ali posodo, pritisnite gumb »TARE«, da tehtnica znova prikaže »0« in nato v embalažo ali posodo namestite sestavine, ki jih želite tehtati.

4. Dodajanje in tehtanje (Tare funkcija)

Tehtnico lahko večkrat ponovno nastavite na »0«, da stehtate dodatne sestavine.

- Pritisnite gumb »TARE«, da se na zaslonu ponovno prikaže vrednost teže »0«.
- Položite dodatne predmete za tehtanje na površino tehtnice ali v posodo na tehtnici in na zaslonu se bo prikazala le teža novo dodanih predmetov/sestavin.

Opomba

- Ta postopek lahko uporabite večkrat, vendar na tehtnico ne polagajte več kot 5kg predmetov/sestavin
- Pri odstranitvi posode ali sestavin z tehtnice in potem, ko spet pritisnete gumb »TARE«, se na desni strani zaslona znova prikaže »0«

5. Odstranjevanje tehtanih predmetov

- Odstranite zeleno količino predmetov/sestavin. Teža odstranjenih predmetov se bo na zaslonu prikazala v obliki negativne vrednosti.
- Pritisnite gumb »TARE« in tehtnica bo znova prikazala vrednost »0«.

6. Samodejni izklop

Če 1 minuto ničesar ne stehtate, se tehtnica samodejno izklopi.

7. Nasveti za uporabo

- Prepričajte se, da je tehtnica na ravni, enakomerni in trdni podlagi.
- Tehtnica ni vodoodporna. Ne izpostavljajte je vlagi.
- Očistite tehtnico z rahlo navlaženo krpo. Pri čiščenju ne uporabljajte kemičnih/abrazivnih detergentov.
- V primeru, da tehtnice dalj časa ne uporabljate, odstranite baterijo
- Ne spuščajte na tla in na tehtnico ne skakajte. Gre za precizen instrument. Ravnajte z njim previdno.

NUTRICIJSKA KUHINJSKA TEHTNICA HORTI EPK415/GUAVE EPK 409B

Da zagotovite kar najboljšo skrb za svojo tehtnico, preberite naslednja navodila za uporabo.

1. Specifikacije

Opremljena z visoko natančnimi senzorji napetosti
 Kapaciteta: 5kg
 Delitev: 1g
 Velikost LCD zaslona: 58x24mm

Funkcija gumbov s senzorji na dotik
 Avtomatska nula / samodejen izklop
 Nizka baterija / indikacija preobremenitve
 S Tare funkcijo
 Enote: g, oz, lb, ml

2. Napajanje

Ta naprava za svoje delovanje potrebuje 2 bateriji AAA, 1.5V. Pri namestitvi baterije bodite pozorni, da sta pola + in – v pravilnem položaju.

3. Namestite na naslednje mobilne operacijske sisteme

4. Aplikacija (AiFresh)

To tehtnico lahko povežete z aplikacijo preko Bluetooth povezave. Aplikacija »AiFresh« je na voljo za Android in iOS na Google Play (Android) in v App Store (iOS).

Za namestitev »AiFresh« aplikacije lahko tudi poskenirate QR kodo.

5. Opomba

Tehtnico je možno združiti z več napravami, vendar lahko pošilja rezultate le eni napravi. Kadar tehtnico uporabljata dva uporabnika, ni mogoče aktivirati dveh aplikacij. Za pridobitev rezultata mora drugi uporabnik aplikacijo zapreti.

6. Smernice za uporabo

- ◆ Povežite aplikacijo
 - ◆ Zaženite Bluetooth na mobilnem telefonu/tablici. Tehtnica lahko ostane neaktivna.
 - ◆ Zaženite aplikacijo. Ob prvi uporabi registrirajte svoj uporabniški profil (ime, spol, starost, višina, teža itd.).
 - ◆ Aplikacija tehtnico avtomatsko poišče, se z njo poveže in jo dodeli vašemu uporabniškemu računu. Vsakič, ko jo aktivirate, se aplikacija samodejno poveže s tehtnico, ko je ta v njeni bližini.

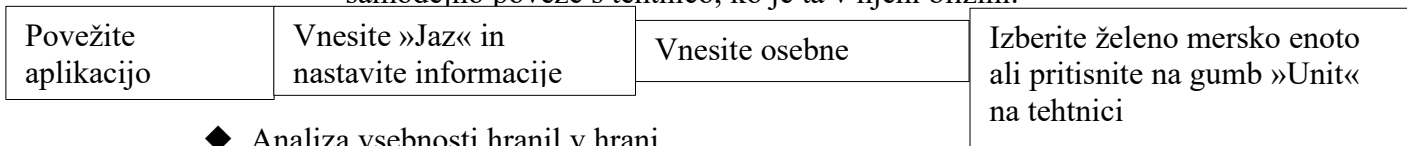

◆ Analiza vsebnosti hranil v hrani



- ◆ Dodajte hrano po meri
 Uporabnik lahko ročno doda hrano v databazo hrane



◆ Kako beležiti podatke o vnosu hrane in preveriti zgodovino vrednosti



◆ Funkcija ročne priprave kave

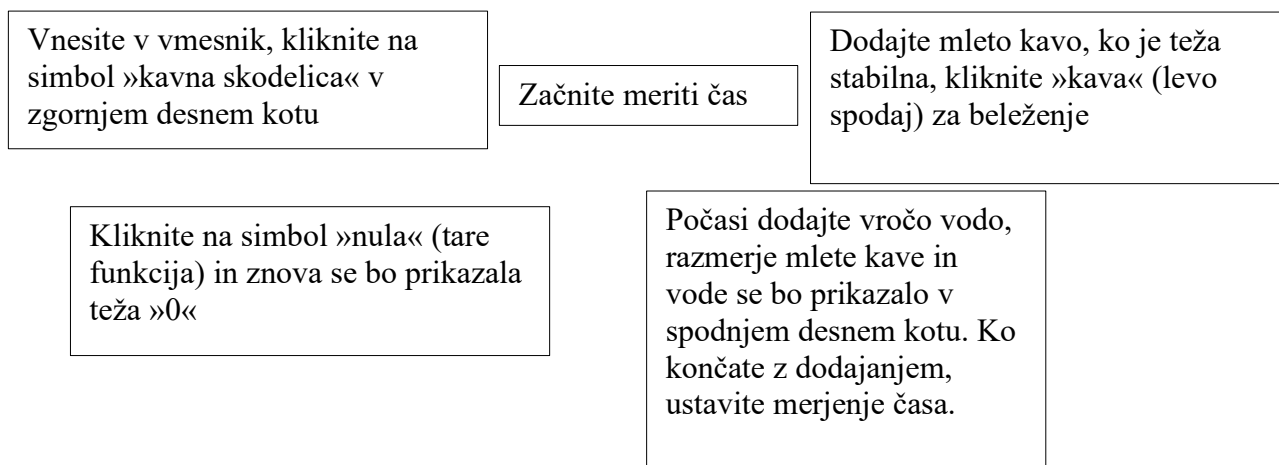

7. Tehtanje in uporaba Tare

- Simbol tare funkcije v AiFresh aplikaciji je »nula«.
- Simbol gumba na tehtnici je »TARE«

Funkcija tare/nula je izjemno uporabna pri izračunavanju teže sestavin, ki jih ni mogoče položiti direktno na površino tehtnice, kot so na primer moka ali tekočine, ki pri tehtanju potrebujejo posodo.

- ◆ Najprej položite tehtnico na ravno in trdno površino, pritisnite gumb **TARE**, da vklopite tehtnico in počakajte, da se vrne na nulo.
- ◆ Postavite predmet ali posodo na tehtnico, ko LCD zaslon prikaže težo predmeta ali posode, pritisnite **TARE**
- ◆ Ko pridate novo sestavino/predmet, bo tehtnica prikazovala le težo pridanega predmeta
- ◆ Odstranite vse predmete in tehtnica bo prikazala skupno težo vseh predmetov v obliki negativne vrednosti. Da se vrnete na nulo, pritisnite **TARE**.

Opomba

Tehtnico lahko večkrat nastavite nazaj na »0«, da stehtate dodatne delne količine.

- Da to naredite, pritisnite na gumb »TARE«. Znova se bo prikazala vrednost teže »0«.
- Postavite dodatne predmete za tehtanje na površino tehtnice ali v posodo. Prikazala se bo le teža dodanih predmetov.
- Ta postopek lahko večkrat ponovite. Na tehtnico ne polagajte teže, večje od 15kg.
- Pri odstranitvi posode ali sestavin z tehtnice in po pritisku na gumb »TARE«, se bo na desni strani zaslona znova prikazala »0«.

8. Indikator

- Ko je tehtnica preobremenjena, se bo na zaslonu prikazal napis »O_Ld«. Za zaščito tehtnice odstranite prekomerno težo.
- Ko se na LCD zaslonu prikaže napis »Lo«, odprite vrata baterije in zamenjajte baterijo z novo.

9. Uporaba in skrb

- Postavitev tehtnice na trdno in ravno površino vam bo zagotovila najvišjo natančnost merjenja.
- Tehtnico čistite z vlažno krpo, vendar ne dovolite, da bi v tehtnico prišla voda.
- Ne uporabljajte kemičnih čistilnih sredstev.
- Ko tehtnice ne uporabljate, je ne shranjujte v navpični poziciji, saj to povzroča praznjenje baterij. Če tehtnice dlje časa ne uporabljate, odstranite baterije. To podaljšuje življenje baterijam in preprečuje puščanje baterije.
- Ne spuščajte na tla in na tehtnico ne skakajte. Gre za precizen instrument. Ravnajte z njim previdno.
- Ne uporabljajte za zakonito trgovsko uporabo.

OSEBNA TEHTNICA MOSTRA EPF206

Navodila za uporabo

1. Tip baterije

Ta naprava za svoje delovanje potrebuje 3 AAA baterije, 1,5V. Pri vstavljanju nove baterije se prepričajte, da sta pola + in – v pravilnem položaju ter da je pokrov baterije dobro zaprt. Naprava je sedaj primerna za uporabo.

- + Pozitiven
- Negativen

2. Prva uporaba

POMEMBNO

Ob prvi uporabi tehtnice ali po premestitvi tehtnice je potrebno prilagajanje nule – pritisnite na sredino tehtnice, da jo aktivirate in nato počakajte, dokler se na zaslonu ne prikaže nula (0.0). Potem za tehtanje stopite direktno na tehtnico. Nadaljnje prilagoditve ne bodo potrebne v primeru, da tehtnica ostane na istem mestu. Za nadaljnje tehtanje preprosto stopite na tehtnico.

3. Opozorilo

Posamezniki s spodbujevalniki srca ali elektronskimi vsadki te naprave ne bi smeli uporabljati, saj bi lahko merilna metoda tehtanja vplivala na njihovo pravilno delovanje. Nosečnicam uporaba tehtnice za analizo telesne mase ni priporočena. Ta naprava je primerna za odrasle in otroke nad 10 let.

4. Oris tehtnice

LCD zaslon

Kovinske elektrode

^ : gumb GOR

SET : gumb NASTAVITI

v : **gumb DOL**

Sezujte čevlje in nogavice ter se prepričajte, da je med bosimi nogami in kovinskimi elektrodami dober stik

5. Tehnični parametri

1. Gumbi za nastavljanje SET-NASTAVI / GOR (^) / DOL (v)
2. Maksimalna teža: 180 kg
3. Minimalna teža: 5 kg
4. Delitev: 0.1 kg
5. Število uporabnikov: P0–P9 10 oseb
6. (fat) Merjenje deleža telesne maščobe: 5% ~ 50%
7. (TBW) Merjenje deleža vode: 10% ~ 80%
8. (MUS) Merjenje deleža mišične mase: 10% ~ 80%
9. (BONE) Merjenje deleža kosti: 0.5Kg ~ 8.0Kg
10. (BMI) Indeks telesne mase
11. (KCAL) Potreben dnevni vnos kalorij
12. Indikacija preobremenitve: Err
13. Indikacija nizke baterije: Lo
14. Vkllop: Za vklop stopite na tehtnico ali pritisnite in držite gumb »SET«.
15. Izkllop: Tehtnica se bo samodejno ugasnila po 10 sekundah neuporabe.
16. Napaka impedance: Err%, tehtnica uporablja bioelektrično analizo impedance (BIA) za merjenje deleža telesne maščobe. V primeru pojava Err%, gre za težave s merjenjem deleža telesne maščobe preko elektrod in stopal, prosimo, obrnite se na predlagane ukrepe v sekciji 10. Odpravljanje težav

6. Izbira enote

Gumb za pretvorbo enote je na spodnjem delu plastike, za izbor zelene enote pritisnite na gumb, kg=>lb=>st:lb.

7. Kako analizirati delež telesne maščobe

	Osebni profil uporabnika
Število uporabnika (P)	P0-P9
Spol	Moški (), Ženski ()
Starost	10-80 let
Telesna višina	100~240cm/3ft 3inch ~ 7ft 10inch

1. Najprej vnesite osebni profil uporabnika

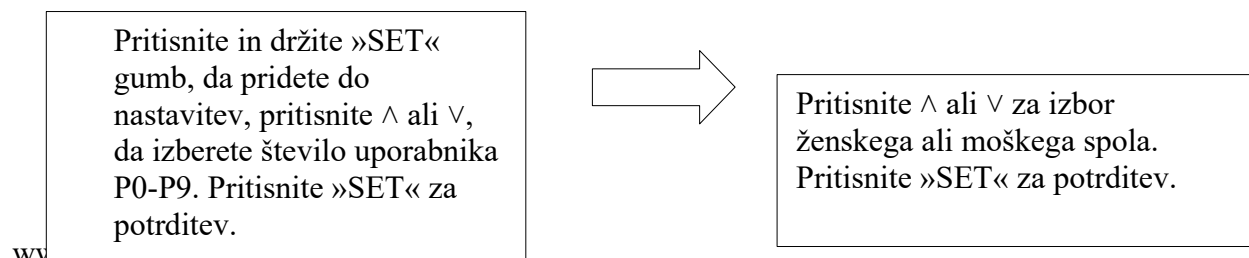

Pritisnite ^ ali v za

Ko končate z nastavljanjem, stopite na

2. Ko končate z nastavljanjem, bo tehtnica pokazala »0.0«. Sezujete čevlje in nogavice ter stopite na tehtnico, preden se ta samodejno po nekaj sekundah izklopi. Zagotovite dober stik med stopali in kovinskimi elektrodami.
3. Počakajte, da se vrednost telesne teže na zaslonu stabilizira. Ne stopajte s tehtnice, preden se prikažejo ostale vrednosti.
4. Nekaj časa po meritvi bodo ena za drugo z leve proti desni izginile 4 »0«. Počakajte, da se prikažejo ostale vrednosti.
5. Sčasoma se bodo na zaslonu ena za drugo začele prikazovati vrednosti. Sedaj lahko stopite s tehtnice, LCD zaslon bo prikazal telesno težo, indeks telesne mase, delež telesne maščobe, delež vode v telesu, delež mišične mase, delež kosti, priporočen dnevni vnos kalorij in potem spet telesno težo.

Da bo uporabnik imel dovolj časa za odčitavanje, se bodo vrednosti prikazale dvakrat.

8. Samodejno prepoznavanje uporabnika (Razpon teže ≥ 2 kg)

1. V primeru, da ste pri prvi (ali zadnji uporabi) telesne podatke izmerili pravilno, si bo tehtnica zapomnila težo uporabnika. Pri naslednjem tehtanju bo tehtnica samodejno »prepoznala« profil uporabnika in vam ne bo potrebno osebnih podatkov vnašati znova. Samodejno prepoznavanje uporabnika zahteva, da imata 2 različna uporabnika med seboj vsaj 2kg / 4.4lb razlike v telesni teži.
2. Stopite direktno na tehtnico in počakajte, da se vrednost teže stabilizira. Po meritvi bodo ena za drugo z leve proti desni izginile 4 »0000«.
3. Počakajte, da se na zaslonu prikažejo vrednosti telesne teže in analize telesa ter pravilno število uporabnika (P0-P9).
4. Razpon teže za samodejno prepoznavanje uporabnika je 2kg (enako ali več kot 2kg). Če je teža podobna pri dveh uporabnikih, npr. uporabnik P1 tehta 50.0 kg, uporabnik P2 pa 51.8 kg, tehtnica ne bo uspela samodejno prepoznati uporabnika in število uporabnika bo utripalo na LCD zaslonu. Pritisnite \wedge ali \vee za izbor vašega pravega osebnega profila in pritisnite gumb »SET«. V primeru, da uporabnika ne izberete, bo tehtnica po 30 sekundah samodejno izbrala enega izmed njiju.

9. Tabela referenčnih parametrov

Parameter BMI

	Prenizka telesna teža	Normalna telesna teža	Prekomerna telesna teža	Debelost
BMI	<18.5	18.5 ~ 25	25 ~ 30	>30

Analiza deleža telesne maščobe (enota %)

Starost	Ženski spol				Moški spol			
	Prenizek	Zdrav	Previsok	Debelost	Prenizek	Zdrav	Previsok	Debelost
10-39	<20	10-21	34-39	>39	<10	10-21	21-26	>26

40-59	<21	21-35	35-40	>40	<11	11-22	22-27	>27
60-80	<22	22-36	36-41	>41	<13	13-24	24-29	>29

Analiza deleža vode v telesu TBW (enota %)

Starost	Ženski spol			Moški spol		
	Prenizek	Zdrav	Previsok	Prenizek	Zdrav	Previsok
10-15	<57	57-67	>67	<58	58-72	>72
16-30	<47	47-57	>57	<53	53-67	>67
31-60	<42	42-52	>52	<47	47-61	>61
61-80	<37	37-47	>47	<42	42-56	>56

Analiza mišične mase MUS (enota %)

Spol	Ženski	Moški
Zdrav	>34%	>40%

Analiza deleža kosti (Enota kg ali lb)

Spol	Ženski			Moški		
Teža	<45 kg	45-60 kg	>60 kg	<60 kg	60-75 kg	>75 kg
Kostna masa	1.8 kg	2.2 kg	2.5 kg	2.5 kg	2.9 kg	3.2 kg

Analiza kalorij (Enota: KCAL)

	Starost				
		<17	18~29	30~50	>50
Moški spol	<50Kg	1350	1200	1115	1075
	50~65Kg	1485	1320	1227	1183
	65~80Kg	1890	1680	1561	1505
	80~95Kg	2295	2040	1896	1828
	>95Kg	2700	2400	2230	2150
	<50Kg	1265	1180	1085	1035
Ženski spol	50~65Kg	1392	1298	1194	1139
	65~80Kg	1771	1652	1519	1449
	80~95Kg	2151	2006	1845	1760
	>95Kg	2530	2360	2170	2070

10. Odpravljanje težav

Težava	Vzrok	Rešitev
Zaslon prikazuje Lo	Nizka baterija	Zamenjajte baterijo
Zaslon prikazuje Err	Presežena maksimalna možna vrednost	Maksimalna možna vrednost je 180 kg
Zaslon prikazuje Err%	Tehtnica ima težave pri merjenju deleža telesne maščobe preko kovinskih elektrod in stopal	<ul style="list-style-type: none"> Tehtajte se z bosimi nogami, sezujte čevlje in nogavice, ohranjajte dober kontakt med stopali in kovinskimi elektrodami Če so vaša stopala presuha, jih rahlo navlažite Če je to potrebno, odstranite

- zadeljeno kožo na podplatih
Prepričajte se, da ste v profil vnesli pravilne vrednosti (spol, starost, telesno višino).

PAMETNA OSEBNA TEHTNICA SENJA EPF209BT

Prosimo, da pred uporabo tehtnice preberete ta navodila

1. Pri prvi uporabi

Ta naprava za svoje delovanje potrebuje 2x AAA 1.5V baterije. Če ste kupili tehtnico z baterijo, prosimo, obrnite tehtnico in odstranite izolacijsko folijo baterijskega delilnika. Prepričajte se, da je baterija dobro umeščena, da sta pola + in – v pravilnem položaju ter da je pokrov baterije dobro zaprt. Tehtnica je sedaj primerna za uporabo.

2. Samokalibracija

Tehtnica uporablja »step on« tehnologijo, kalibracija je ključnega pomena pri prvi uporabi tehtnice in v primeru premestitve tehtnice na drugo mesto, pri čemer je potrebno tehtnico ponovno zagnati. Prižgite tehtnico in počakajte približno 10 sekund, da se tehtnica samodejno deaktivira (to pomeni, da »0,0« izgine z LCD zaslona). Nato lahko stopite direktno na površino tehtnice za tehtanje in analizo. Za pridobivanje točnih informacij o teži je priporočljiva kalibracija tehtnice na ravni in trdni površini.

3. Opozorilo

Posamezniki s spodbujevalniki srca in elektronskimi vsadki te naprave ne bi smeli uporabljati, saj bi lahko merilna metoda tehtanja vplivala na njihovo pravilno delovanje. Nosečnicam uporaba tehtnice za analizo telesne mase ni priporočena. Ta naprava je primerna za odrasle in otroke nad 10 let.

Nasveti za uporabo in vzdrževanje

- Tehtnica ima pomnilnik za 8 oseb
- Prepričajte se, da je tehtnica postavljena na ravno in trdno površino. Izogibajte se preprogam in mehkim površinam.
- Tehtnica ni vodoodporna. Ne izpostavljajte je vlagi.
- Tehtnico očistite z vlažno krpo
- Pri čiščenju tehtnice ne uporabljajte kemičnih in abrazivnih čistil
- Potreben je nadzor otrok, da se s to napravo ne bi igrali

4. Oris tehtnice

LCD zaslon

4-delne kovinske elektrode

Sezujete čevlje in nogavice ter se prepričajte, da je med bosimi nogami in kovinskimi elektrodami dober stik

5. Tehnični parametri

1. Maksimalna teža: 200kg / 440lb / 31st: 7lb
2. Minimalna teža: 5kg/11lb
3. Delitev: 0.1kg/0.2lb/1 lb
4. Indikacija preobremenitve: **Err**

5. Indikacija nizke baterije: **Lo**
6. Napaka impedance: **Err1**, preverite napotke v poglavju 12. Odpravljanje težav
7. Število oseb v pomnilniku: 8 oseb
8. (**fat**) Merjenje deleža telesne maščobe: 5% ~ 50%
9. (**TBW**) Merjenje deleža vode: 10% ~ 80%
10. (**MUS**) Merjenje deleža mišične mase: 10% ~ 80%
11. (**BONE**) Merjenje deleža kosti: 0.5Kg ~ 8.0Kg
12. (**BMI**) Indeks telesne mase
13. (**KCAL**) Potreben dnevni vnos kalorij
14. **Vklop**: Za vklop stopite na tehtnico ali pritisnite in držite gumb »SET«.
15. **Izklop**: Tehtnica se bo samodejno ugasnila po 10 sekundah neuporabe.

6. Namestitev je možna na sledečih operacijskih sistemih

7. Aplikacija (AiFit)

To tehtnico lahko z aplikacijo povežete preko Bluetooth povezave. Aplikacija AiFit je na voljo za Android in iOS v Google Play (Android) in v App Store (iOS).

Za namestitev »AiFit« aplikacije poskenirajte QR kodo

8. Opomba

Tehtnico je možno združiti z večimi napravami, vendar lahko podatke pošilja samo eni napravi. Kadar tehtnico uporabljata dva uporabnika, aktivacija dveh aplikacij ni mogoča. Za pridobitev rezultata mora eden od uporabnikov izklopiti aplikacijo in bluetooth povezavo.

9. Smernice za uporabo

- Zaženite Bluetooth v mobilnem telefonu/na tablici. Tehtnica lahko ostane neaktivna.
- Zaženite aplikacijo. Registrirajte se (z e-poštnim naslovom in geslom) ali se vpišite, če ste si že ustvarili uporabniški račun.
- Aplikacija tehtnico samodejno poišče, se z njo poveže in jo dodeli vašemu uporabniškemu računu. Ob vsaki ponovni aktivaciji se bo aplikacija samodejno povezala z tehtnico, ko bo ta v bližini naprave.

10. Vmesnik

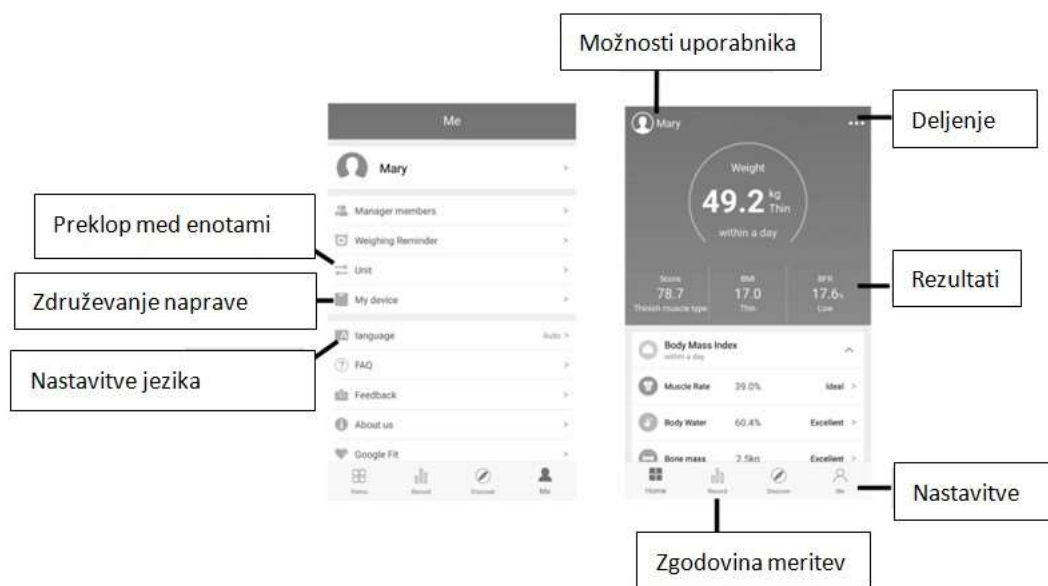

1. Možnosti uporabnika

V možnostih uporabnika lahko dodajate profile in jih urejate. Vsak profil ima svojo lastno zgodovino meritev. Tehnica lahko identificira 8 profilov uporabnikov.

2. Zgodovina meritev

V zgodovini meritev najdete vse predhodnje meritve, ki so shranjene v profilu. Istočasno lahko vidite povprečne vrednosti vsakega parametra.

3. Nastavitve

Nastavitve aplikacije vam omogočajo, da aplikacijo prilagodite svojim potrebam: Preklop med enotami (kg/lb/st), opomnik tehtanja, povezave tehtnice (povezovanje in izklapljanje povezav med napravami), posodobitev sistema, nastavitve jezika itd.

OPOMBA

Naprava prikaže celoten obseg podatkov šele po prvem združevanju z mobilno napravo.

11. Uporaba

1. Odprite aplikacijo, registrirajte uporabnika, nastavite informacije o uporabniku in povežite tehtnico, ko je ta prižgana
2. Ko končate z nastavitvami na telefonu, sezujete čevlje in nogavice in stopite na tehtnico bosi, preden se tehtnica izklopi. Prepričajte se, da je med kovinskimi elektrodami in bosimi stopali dober stik.
3. Počakajte, da se vrednost teže na zaslonu stabilizira. Ne stopajte z tehtnice, še preden se prikažejo ostale vrednosti.
4. Nekaj časa po meritvi se bodo ena za drugo z leve proti desni prikazale 4 »0«. Počakajte, da se prikažejo ostale vrednosti.
5. Ena za drugo se bodo na zaslonu prikazale ostale meritve. Sedaj lahko stopite z tehtnice, LCD zaslon bo prikazal telesno težo, BMI, delež telesne maščobe, delež vode, delež mišične mase, kostno maso, priporočen dnevni vnos kalorij in nato spet telesno težo. Vrednosti se bodo na LCD zaslonu prikazale dvakrat.

12. Odpravljanje težav

Spodaj so navedene pogoste težave pri uporabi tehtnice. V primeru, da pride do težav, preverite možne rešitve.

Težava	Vzrok	Rešitev
--------	-------	---------

<p>Tehtnica se ne prižge</p>	<ul style="list-style-type: none"> • Preverite baterijo • Teža znaša manj kot 5 kg 	<ul style="list-style-type: none"> • V primeru, da tehtnica nima baterije, namestite baterijo. V primeru, da v tehtnici baterija je, jo poskusite odstraniti in znova namestiti, pri čemer pazite na pravilen položaj baterije. Če je stara baterija izpraznjena, jo zamenjajte z novo • Minimalna teža, ki jo tehtnica lahko izmeri, je 5 kg
<p>Zaslon prikazuje Lo</p>	<p>Nizka baterija</p>	<p>Zamenjajte baterijo 2xAAA, 1.5V</p>
<p>Zaslon prikazuje Err</p>	<p>Presežena maksimalna možna teža</p>	<p>Maksimalna možna teža je 200 kg</p>
<p>Zaslon prikazuje Err1</p>	<p>Tehtnica ima težave pri merjenju preko kovinskih elektrod</p>	<ul style="list-style-type: none"> • Ohranajte dober kontakt med bosimi stopali in štirimi kovinskimi elektrodami • Tehtajte se z bosimi nogami, sezujte čevlje in nogavice • Če so vaša stopala presuha, jih rahlo navlažite • Če je to potrebno, odstranite zadebeljeno kožo na podplatih
<p>Velika napaka v izmerjeni vrednosti teže</p>	<ul style="list-style-type: none"> • Tehtnica ne stoji na ravni površini • Preverite enoto, ki jo za merjenje teže uporablja tehtnica • Izvedite postopek samokalibracije 	<ul style="list-style-type: none"> • Tehtnica mora stati na ravni in trdni površini. Izogibajte se preprogam in drugim mehkim površinam. • Izberite ustrezno enoto kg/lb/st v aplikaciji • Samokalibracija: Pritisnite na sredino tehtnice, da jo aktivirate in počakajte približno 10 sekund, da zaslona samodejno izgine število »0,0«. Za več informacij pogledjte Poglavje 2.
<p>Aplikacija se ne poveže s tehtnico</p>	<p>Težava je v Bluetooth povezavi med tehtnico in mobilnim telefonom</p>	<ul style="list-style-type: none"> • Prepričajte se, da je Bluetooth aktiviran • Prepričajte se, da je v

- tehtnici nameščena baterija in da deluje
- Izključite ostale Bluetooth naprave v bližini
 - Zapomnite si, da je lahko s tehtnico povezana le ena naprava
 - Zaprite aplikacijo in Bluetooth na drugih napravah, ki tehtnico uporabljajo

PAMETNA OSEBNA TEHTNICA SENJA EPF209B

1. Napajanje

Ta naprava za svoje delovanje potrebuje 2x AAA 1.5V baterije. Prepričajte se, da je baterija dobro umeščena, da sta pola + in – v pravilnem položaju ter da je pokrov baterije dobro zaprt. Naprava je sedaj primerna za uporabo.

2. Prilagajanje nule

Ob prvi uporabi tehtnice ali po premestitvi tehtnice je potrebno prilagajanje nule – pritisnite na sredino tehtnice, da jo aktivirate in nato počakajte, dokler se na zaslonu ne prikaže nula (**0.0**). Potem za tehtanje stopite direktno na tehtnico. Nadaljnje prilagoditve ne bodo potrebne v primeru, da tehtnica ostane na istem mestu. Za nadaljnje tehtanje preprosto stopite na tehtnico.

3. Warning

- Posamezniki s spodbujevalniki srca in elektronskimi vsadki te naprave ne bi smeli uporabljati, saj bi lahko merilna metoda tehtanja vplivala na njihovo pravilno delovanje.
- Nosečnicam uporaba tehtnice za analizo telesne mase ni priporočena.
- Ta naprava je primerna za odrasle in otroke nad 10 let.
- Prepričajte se, da je tehtnica postavljena na ravno in trdno površino. Izogibajte se preprogam in mehkim površinam.

4. Warning

1. **Vklop:** Za vklop stopite na tehtnico
2. **Samodejno izklapljanje:** tehtnica se bo samodejno izklopila po 10 sekundah neuporabe
3. Maksimalna kapaciteta : 200kg / 440lb / 31st: 7lb
4. Minimalna teža: 5kg/11lb
5. Delitev: 0.1kg / 0.2lb/1 lb
6. Indikacija previsoke obremenitve: **Err**
7. Indikacija nizke baterije: **Lo**
8. Napaka v impedanci : **Err1** , preglejte in sledite ukrepom v **Poglavju 10**
9. Število oseb v pomnilniku: Samodejna identifikacija 8 oseb
10. Meritev deleža maščobe v telesu: 5% ~ 50%
11. Meritev deleža vode: 10% ~ 80%
12. Meritev deleža mišične mase: 10% ~ 80%
13. Meritev kostne mase: 0.5Kg ~ 8.0Kg
14. Kalorije: Priporočen dnevni vnos kalorij

5. Uporabite na naslednjih operacijskih sistemih



iOS 8.0



Android 4.3

6. Warning

Tehtnico lahko z aplikacijo povežete preko Bluetooth povezave. Aplikacija AiFit za Android in iOS je na voljo na Google Play (Android) in v App Store (iOS).

Za namestitev “AiFit” aplikacije lahko tudi poskenirate QR kodo.



7. Warning

1. Zaženite Bluetooth na telefonu/tablici. Tehtnica lahko ostane neaktivna.
2. Zaženite aplikacijo. Registrirajte se (z e-poštnim naslovom in geslom) ali se vpišite, če uporabniški račun že imate.
3. Aplikacija tehtnico avtomatsko najde, se z njo poveže in jo dodeli vašemu računu. Pri zagonu aplikacije sočasno aktivirajte tehtnico, da zagotovite dobro povezavo. V primeru, da tehtnica z aplikacijo ni dobro povezana, kliknite v meniju aplikacije na “Jaz”, da se z aplikacijo povežete.

8. Warning

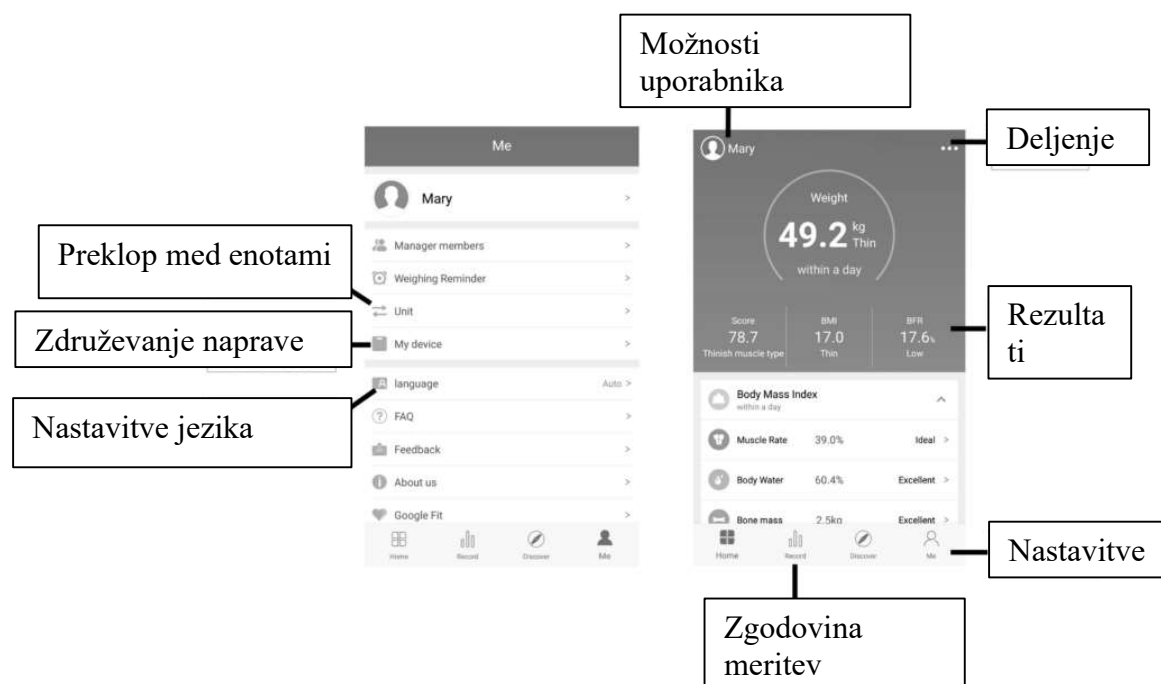

- **Možnosti uporabnika**

V možnostih uporabnika lahko dodate informacije svojim osebnim profilom in jih urejate. Vsak profil ima lastno zgodovino meritev. Tehtnica avtomatsko identificira profile 8 uporabnikov.

- **Zgodovina meritev**

V zgodovini meritev lahko pogledate vse predhodne meritve, ki so bile shranjene v profilu. Istočasno lahko za vsak parameter preberete povprečno vrednost.

- **Nastavitve**

Nastavitve aplikacije vam omogočajo prilagajanje aplikacije vašim lastnim potrebam: opomnik tehtanja, povezovanje s tehtnico (povezati ali prekiniti povezavo z napravo), posodobitev sistema, itd.

OPOMBA

* Naprava prikaže celoten obseg podatkov šele po prvem povezovanju z mobilno aplikacijo.

9. Warning

1. Odprite aplikacijo, registrirajte uporabnika, nastavite informacije o uporabniku, povežite tehtnico, ko je ta prižgana.

2. Ko končate z nastavitvami, sezujete čevlje in nogavice in stopite na tehtnico z bosimi nogami, preden se ta samodejno ugasne. Prepričajte se, da je med bosimi nogami in kovinskimi elektrodami dober stik.

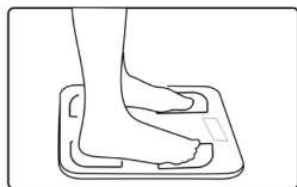

Sezujete čevlje in nogavice ter se prepričajte, da je med bosimi nogami in štirimi kovinskimi elektrodami dober stik

LCD displej

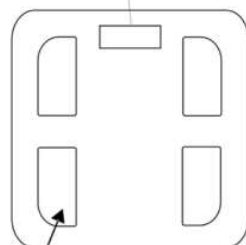

4 kovinske elektrode

3. Počakajte, da se na LCD zaslonu stabilizira vrednost teže. Malo po izmeritvi se bodo v mobilni aplikaciji prikazali tudi drugi parametri (telesna teža, maščoba, BMI, kostna masa, mišična masa, delež vode, kalorije, delež proteinov, visceralna maščoba, itd.). Ne stopajte z tehtnice, dokler se ne prikažejo tudi drugi parametri.



OPOMBA

* Zaradi pubertete je celoten obseg podatkov na voljo le osebam nad 18 let

10. Odpravljanje težav

Spodaj so navedene pogoste težave pri uporabi tehtnice. V primeru, da pride do težav, preverite možne rešitve.

Težava	Vzrok	Rešitev
Aplikacija se s tehtnico ne poveže.	Med tehtnico in mobilno aplikacijo je težava v Bluetooth povezavi.	<ul style="list-style-type: none"> •Prepričajte se, da je Bluetooth aktiviran. •Prepričajte se, da je v vašo tehtnico vstavljena baterija in da deluje. •Pri vzpostavljanju povezave prižgite tehtnico •Preverite zavihek “Jaz” v meniju, da nastavite povezavo z napravo

Tehtnica se ne aktivira	<ul style="list-style-type: none"> • Ni baterije. • Baterija je napačno vstavljena • Nizka baterija • Teža pod 5 kg. 	<ul style="list-style-type: none"> • Namestite baterijo. • Odstranite baterijo in jo znova vstavite, bodite pozorni na akumulatorske sponke. • Zamenjajte baterijo. • Minimalna izmerjena teža je 5 kg.
Velika napaka v izmerjeni vrednosti teže	<ul style="list-style-type: none"> • Tehtnica ni postavljena na ravno podlago. • Preverite izbrano enoto merjenja. • Pri prvi meritvi se morda tehtnica ni samodejno kalibrirala 	<ul style="list-style-type: none"> • Tehtnica mora biti pozicionirana na ravni in trdni površini. Izogibajte se preprogam in ostalim mehkim podlagam. • Izberite pravilno enoto. <p>Prosimo, preverite Poglavje 2 na prvi strani za prilagajanje nule.</p>
Displej prikazuje Lo	Nizka baterija.	Zamenjajte baterijo.
Displej prikazuje Err	Presežena maksimalna možna obremenitev.	Maksimalna možna obremenitev je 200 kg.
Displej prikazuje Err1	Tehtnica ima težave pri merjenju preko elektrod	<ul style="list-style-type: none"> • Tehtajte se bosi, sezujte čevlje in nogavice • Če je to potrebno, rahlo navlažite stopala. • Odstranite zadebeljeno kožo na stopalih. • Prepričajte se, da so vaša bosa stopala v dobrem stiku s kovinskimi elektrodami. • Prepričajte se, da ste vnesli pravilne vrednosti v profil aplikacije (spol, starost, višino).

OSEBNA TEHTNICA UTALA EPF219

1. Samokalibracija

Tehtnica uporablja »step on« tehnologijo, kalibracija je ključnega pomena pri prvi uporabi tehtnice in v primeru premestitve tehtnice na drugo mesto, pri čemer je potrebno tehtnico ponovno zagnati. Prižgite tehtnico in počakajte približno 10 sekund, da se tehtnica samodejno deaktivira (to pomeni, da »0,0« izgine z LCD zaslona). Nato lahko stopite direktno na površino tehtnice za tehtanje in analizo. Priporočljiva je kalibracija tehtnice na ravni in trdni površini. V primeru, da se teh ukrepov ne izvede, lahko prvo merjenje obravnavate kot kalibracijo in ga ni potrebno upoštevati.

2. Opozorilo

Posamezniki s spodbujevalniki srca in elektronskimi vsadki te naprave ne bi smeli uporabljati, saj bi lahko merilna metoda tehtanja vplivala na njihovo pravilno delovanje. Nosečnicam uporaba tehtnice za analizo telesne mase ni priporočena. Ta naprava je primerna za odrasle in otroke nad 10 let.

3. Napajanje

Ta naprava za svoje delovanje potrebuje 3x AAA 1.5V baterije. Pri prvi uporabi odstranite izolacijsko folijo baterijskega delilnika. Pri zamenjavi baterije bodite pozorni, da sta pola + in – v pravilnem položaju.

4. Oris tehtnice

LCD zaslon

Kovinske elektrode

∧: Gumb GOR

SET: Gumb SET (nastaviti)

∨: Gumb DOL

Sezujte čevlje in nogavice ter se prepričajte, da je med bosimi nogami in kovinskimi elektrodami dober stik

5. Tehnični parametri

1. Gumbi za nastavljanje: SET/ GOR (∧) / DOL (∨)
2. Maksimalna obremenitev: 189 kg / 397lb / 28st:5lb
3. Minimalna teža: 5kg / 11lb
4. Delitev: 0.1kg / 0.2lb
5. (P8) Število uporabnikov: P0-P9 10 oseb
6. (fat) Meritev deleža maščobe v telesu: 5% -50%
7. (TBW) Meritev deleža vode: 10% -80%
8. (MUS) Meritev deleža mišične mase: 10% -80%
9. (BONE) Meritev kostne mase: 0.5Kg -8.0Kg
10. (BMI) Indeks telesne mase
11. (KCAL) Priporočen dnevni vnos kalorij
12. Indikacija preobremenitve: Err
13. Indikacija nizke baterije: Lo
14. Vklop: Stopite na tehtnico ali dolgo držite gumb "SET"
15. Samodejno izklapljanje: Tehtnica se bo izklopila sama po 10 sekundah neuporabe
16. Napaka v impedanci: Err1, tehtnica uporablja analizo bioelektrične impedance (BIA) za merjenje deleža telesne maščobe. V primeru, da se na zaslonu prikaže Err1, ima tehtnica težave pri merjenju telesne maščobe preko elektrod in stopal. Obrnite se na priporočila v poglavju 10. Odpravljanje težav.

6. Sprememba enote

Gumb za spreminjanje merske enote je na spodnjem delu tehtnice, pritisnite na gumb, da spremenite zeleno enoto, kg=>lb=>st:lb.

7. Kako analizirati maščobo v telesu

	Osebni profil uporabnika
Število uporabnika (P)	P0-P9
Spol	Moški, ženski
Starost	10-80 let
Telesna višina	100-240cm/3ft 3inch ~7ft 10inch

1. Najprej vnesite osebni profil uporabnika

Pritisnite in držite »SET« gumb, da pridete do nastavitvev, pritisnite ^ ali v, da izberete število uporabnika P0-P9. Pritisnite »SET« za potrditev.

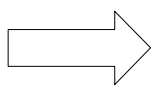

Pritisnite ^ ali v za izbor ženskega ali moškega spola. Pritisnite »SET« za potrditev.

Pritisnite ^ ali v za izbor starosti. Pritisnite »SET« za potrditev.



Pritisnite ^ ali v za nastavev višine. Pritisnite »SET« za potrditev.



Ko končate z nastavljanjem, stopite na tehtnico za analizo, preden se ta samodejno po nekaj sekundah izklopi.

2. Ko končate z nastavljanjem, bo tehtnica pokazala »0.0«. Sezujete čevlje in nogavice ter stopite na tehtnico, preden se ta samodejno po nekaj sekundah izklopi. Zagotovite dober stik med stopali in kovinskimi elektrodami.
3. Počakajte, da se vrednost telesne teže na zaslonu stabilizira. Ne stopajte s tehtnice, preden se prikažejo ostale vrednosti.
4. Nekaj časa po meritvi bodo ena za drugo z leve proti desni izginile 4 »0«.
5. Sedaj lahko stopite s tehtnice, LCD zaslon bo prikazal telesno težo, indeks telesne mase, delež telesne maščobe, delež vode v telesu, delež mišične mase, delež kosti, priporočen dnevni vnos kalorij in potem spet telesno težo.

Da bo uporabnik imel dovolj časa za odčitavanje, se bodo vrednosti prikazale dvakrat.

8. Samodejno prepoznavanje uporabnika (Razpon teže ≥ 2kg)

1. V primeru, da ste pri prvi (ali zadnji uporabi) telesne podatke izmerili pravilno, si bo tehtnica zapomnila težo uporabnika. Pri naslednjem tehtanju bo tehtnica samodejno »prepoznala« profil uporabnika in vam ne bo potrebno osebnih podatkov vnašati znova. Samodejno prepoznavanje uporabnika zahteva, da imata 2 različna uporabnika med seboj vsaj 2kg / 4.4lb razlike v telesni teži.
2. Stopite direktno na tehtnico in počakajte, da se vrednost teže stabilizira. Po meritvi bodo ena za drugo z leve proti desni izginile 4 »0000«.
3. Počakajte, da se na zaslonu prikažejo vrednosti telesne teže in analize telesa ter pravilno število uporabnika (P0-P9).
4. Razpon teže za samodejno prepoznavanje uporabnika je 2kg (enako ali več kot 2kg). Če je teža podobna pri dveh uporabnikih, npr. uporabnik P1 tehta 50.0 kg, uporabnik P2 pa 51.8 kg, tehtnica ne bo uspela samodejno prepoznati uporabnika in število uporabnika bo utripalo na LCD zaslonu. Pritisnite ^ ali v za izbor vašega pravega osebnega profila in pritisnite gumb »SET«. V primeru, da uporabnika ne izberete, bo tehtnica po 30 sekundah samodejno izbrala enega izmed njiju.

9. Tabela referenčnih parametrov

Parameter BMI	Prenizka telesna teža	Normalna telesna teža	Prekomerna telesna teža	Debelost
---------------	-----------------------	-----------------------	-------------------------	----------

BMI	<18.5	18.5 ~ 25			25 ~ 30		>30	
Analiza deleža telesne maščobe (enota %)								
Starost	Ženski spol				Moški spol			
	Prenizek	Zdrav	Previsok	Debelost	Prenizek	Zdrav	Previsok	Debelost
10-39	<20	10-21	34-39	>39	<10	10-21	21-26	>26
40-59	<21	21-35	35-40	>40	<11	11-22	22-27	>27
60-80	<22	22-36	36-41	>41	<13	13-24	24-29	>29

Analiza deleža vode v telesu TBW (enota %)							
Starost	Ženski spol			Moški spol			
	Prenizek	Zdrav	Previsok	Prenizek	Zdrav	Previsok	
10-15	<57	57-67	>67	<58	58-72	>72	
16-30	<47	47-57	>57	<53	53-67	>67	
31-60	<42	42-52	>52	<47	47-61	>61	
61-80	<37	37-47	>47	<42	42-56	>56	

Analiza mišične mase MUS (enota %)			
Spol	Ženski		Moški
Zdrav	>34%		>40%

Analiza deleža kosti (Enota kg ali lb)						
Spol	Ženski			Moški		
Teža	<45 kg	45-60 kg	>60 kg	<60 kg	60-75 kg	>75 kg
Kostna masa	1.8 kg	2.2 kg	2.5 kg	2.5 kg	2.9 kg	3.2 kg

Analiza kalorij (Enota: KCAL)					
	Starost	<17	18~29	30~50	>50
Moški spol	<50Kg	1350	1200	1115	1075
	50~65Kg	1485	1320	1227	1183
	65~80Kg	1890	1680	1561	1505
	80~95Kg	2295	2040	1896	1828
	>95Kg	2700	2400	2230	2150
Ženski spol	<50Kg	1265	1180	1085	1035
	50~65Kg	1392	1298	1194	1139
	65~80Kg	1771	1652	1519	1449
	80~95Kg	2151	2006	1845	1760
	>95Kg	2530	2360	2170	2070

10. Odpravljanje težav

Težava	Vzrok	Rešitev
Zaslon prikazuje Lo	Nizka baterija	Zamenjajte baterijo
Zaslon prikazuje Err	Presežena maksimalna možna vrednost	Maksimalna možna vrednost je 180 kg
Zaslon prikazuje Err%	Tehtnica ima težave pri merjenju deleža telesne maščobe preko kovinskih elektrod in stopal	<ul style="list-style-type: none"> Tehtajte se z bosimi nogami, sezujte čevlje in nogavice, ohranjajte dober kontakt med stopali in kovinskimi elektrodami Če so vaša stopala presuha, jih rahlo navlažite Če je to potrebno, odstranite zadebeljeno



kožo na podplatih

- Prepričajte se, da ste v profil vnesli pravilne vrednosti (spol, starost, telesno višino).